

**ASOCIACE PLZEŇSKÉHO FUTSALU o.s.**

Korespondenční adresa: Pražská 29, 30100 Plzeň



# **PRAVIDLA FUTSALU APF**

PLATÍ OD 1.8.2015

# Pravidla futsalu APF

## Odborné pojmy a zkratky

### **Rozhodčí**

Rozhodčí, který byl k utkání delegován do funkce rozhodčího (dále jen R) nebo druhého rozhodčího.

### **Asistenti rozhodčího (třetí rozhodčí a časoměřič)**

Asistentem rozhodčího je rozhodčí ve funkci třetího rozhodčího, který byl k utkání delegován ve funkci třetího rozhodčího (dále jen 3R) a/nebo rozhodčí, který byl k utkání delegován ve funkci časoměřiče.

### **Družstvo**

„Družstvem“ se rozumí oddíl nebo klub.

### **Členové družstva**

Všechny osoby uvedené v Zápise o utkání v kolonce „Jméno a příjmení hráče“; za členy družstva se považují i hráči nebo náhradníci, kteří byli rozhodčím vyloučeni.

### **Hráč**

Osoba uvedená v Zápise o utkání jako „hráč“, která se v daný okamžik přímo zúčastňuje hry.

### **Náhradník**

Osoba uvedená v Zápise o utkání jako „hráč“, která se v daný okamžik nezúčastňuje hry (je na střídačce).

### **Delegát utkání (není-li řídicím orgánem označen jinak)**

Zástupce řídicího orgánu, který byl delegován k utkání, aby

- kontroloval a podal zprávu o plnění povinností stanovených Pravidly futsalu, řády a směrnicemi,
- podal zprávu o výkonu rozhodčích.

### **Funkcionáři družstva**

Osoby uvedené v zápise o utkání v kolonce „Realizační týmy“ (vedoucí, trenér, asistenti trenéra, zdravotník, masér). Jejich práva a povinnosti vymezují Pravidla futsalu, Soutěžní řád a popřípadě i Rozpis příslušné soutěže.

### **Hlediště**

Část haly nebo stadiónu určená pro diváky.

### **Hřiště**

Ta plocha haly nebo stadiónu, na které se v souladu s pravidly futsalu vyznačuje hrací plocha; do prostoru hřiště mají přístup pouze osoby uvedené v zápise o utkání a osoby jmenovitě uvedené v Soutěžním řádu nebo v Rozpisu příslušné soutěže.

### **Hrací plocha**

Část hřiště vyznačená v souladu s pravidly futsalu.

### **Příslušenství hrací plochy**

Předměty, které tvoří součást hrací plochy nebo s ní přímo souvisejí a utkání bez nich nemůže být sehráno; tvoří je branky (a prvky jejich upevnění) a brankové sítě.

## **Příslušníci družstva**

Za příslušníky družstva se považují členové družstva a funkcionáři družstva.

## **Střídačka**

Místa k sezení vymezená pro náhradníky a funkcionáře družstva.

## **Soutěžní utkání**

Utkání mistrovské nebo pohárové.

## **OK**

Organizační komise

## **Úřední začátek utkání**

Hodina začátku utkání nařízená řídicím orgánem.

## **Power-play**

Situace, kdy družstvo svého brankáře nahradí dalším hráčem v poli.

## **Poznámka**

Pravomoci a kompetence dané pravidly *rozhodčímu se týkají i druhého rozhodčího*. Pokud je tedy v textu pravidel uvedeno např. „rozhodčí přeruší hru“, platí toto ustanovení v plném rozsahu **i pro druhého rozhodčího**.

# **ÚVODNÍ USTANOVENÍ**

## **Povolené modifikace pravidel futsalu**

OK je povinna respektovat ustanovení těchto pravidel futsalu s tou výjimkou, že v utkáních mládeže do šestnácti let, v utkáních žen a v utkáních seniorů nad 35 let mohou modifikovat:

- Pravidlo 1 - velikost hrací plochy
- Pravidlo 1 - šířku a výšku branky
- Pravidlo 2 - velikost, váhu a materiál míče
- Pravidlo 3 – způsob střídání hráčů
- Pravidlo 8 - dobu trvání hry

Modifikace pravidel futsalu v případě Pravidla 8 – dobu trvání hry, má právo OK měnit vždy a stanovuje ji v propozicích soutěže.

## **Ženy a muži**

Ve všech případech, kde se v pravidlech používá mužský rod, ať již se jedná o hráče, rozhodčího nebo druhého rozhodčího nebo funkcionáře, platí stejná ustanovení i pro ženy působící v těchto funkcích.

## **PRAVIDLA FUTSALU - obsah**

1. HRACÍ PLOCHA
2. MÍČ
3. POČET HRÁČŮ
4. VÝSTROJ HRÁČŮ
5. ROZHODČÍ
6. ASISTENT ROZHODČÍHO
7. DOBA HRY

8. ZAHÁJENÍ A NAVAZOVÁNÍ HRY
9. MÍČ VE HŘE A MÍČ ZE HRY
10. DOSAŽENÍ BRANKY
11. POSTAVENÍ MIMO HRU (VE FUTSALU NENÍ)
12. PŘESTUPKY A NESPORTOVNÍ CHOVÁNÍ
13. VOLNÉ KOPY
14. POKUTOVÝ KOP
15. AUTOVÝ KOP
16. VÝHOZ OD BRANKY
17. ROHOVÝ KOP

Příloha A: Postupy pro určení vítěze utkání

Příloha B: Signály rozhodčího

## **PRAVIDLO 1 HRACÍ PLOCHA**

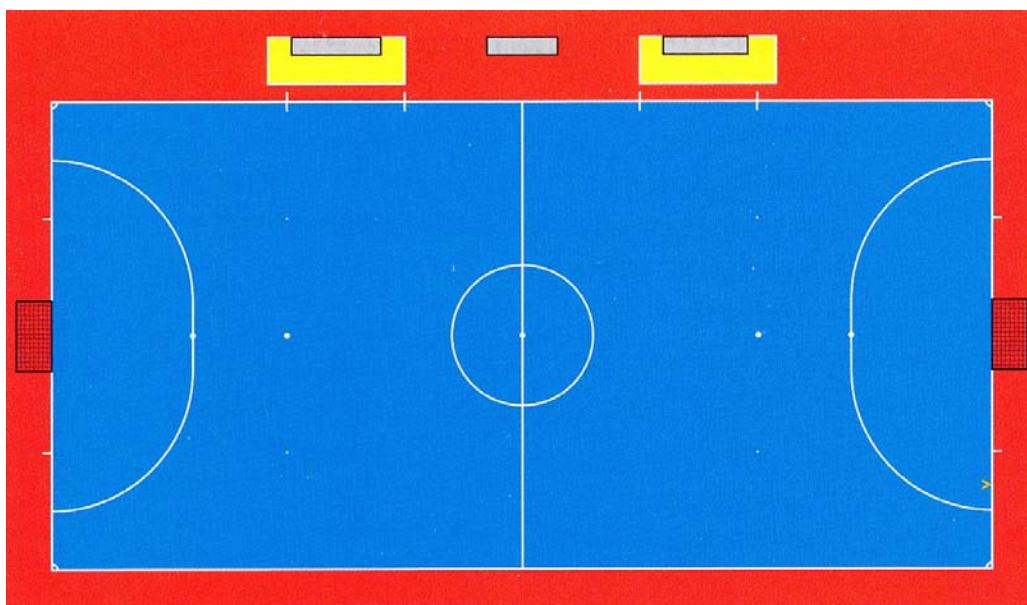

*Obr. 1 Hrací plocha a její příslušenství*

### **Rozměry hrací plochy**

Hrací plocha musí mít tvar obdélníka. Délka hrací plochy musí být větší než šířka.

Délka: minimum 25 m, maximum 42 m

Šířka: minimum 16 m, maximum 25 m.

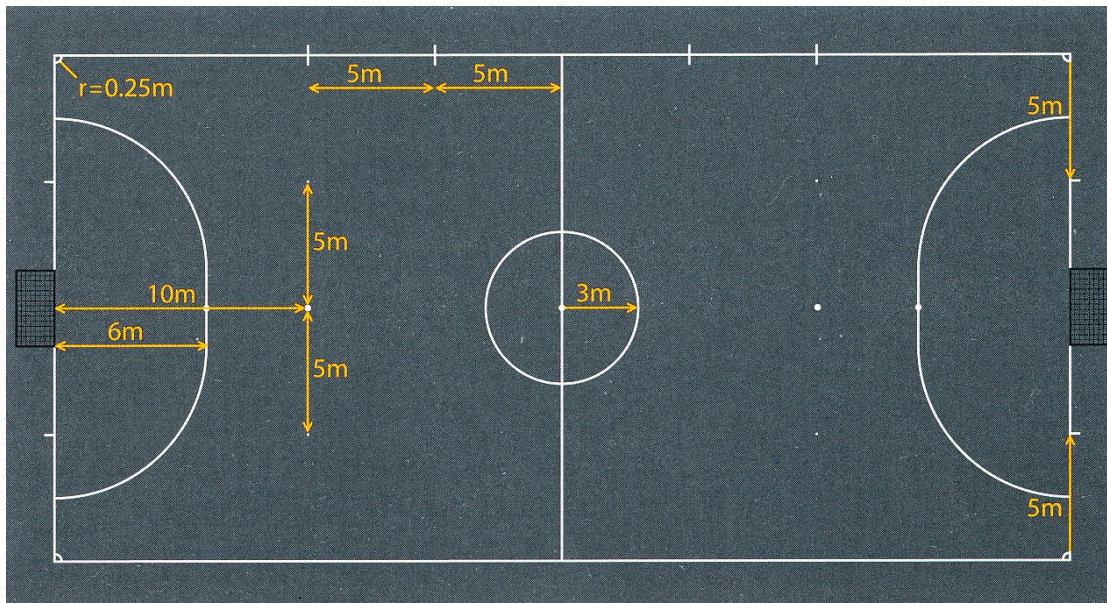

Obr. 2 Základní vyznačení hrací plochy

### Vyznačení hrací plochy

Hrací plocha musí být vyznačena zřetelnými čarami širokými 8 cm; tyto čáry jsou součástí území, které vyznačují.

Delší čáry ohraničující hrací plochu se nazývají postranními čarami, kratší čáry se nazývají brankovými čarami.

Hrací plocha je středovou čarou rozdělena na dvě stejné poloviny. Uprostřed středové čáry se vyznačí středová značka a z ní středový kruh o poloměru 3 m.

### Pokutové území

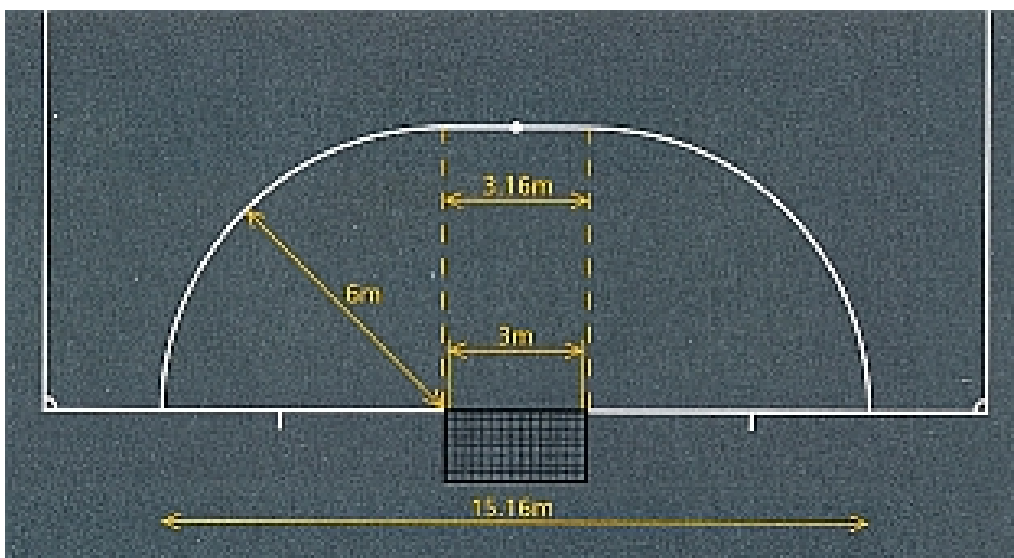

Obr. 3 Vyznačení pokutového území

Ze středu na vnějším okraji obou brankových tyčí se směrem do hrací plochy vyznačí čtvrtkruhy o poloměru 6 m a tyto dva čtvrtkruhy se propojí čarou dlouhou 3,16 m, která je rovnoběžná s brankovou čarou. Takto vzniklá čára se nazývá čarou pokutového území a jí vyznačený prostor se nazývá pokutovým územím.

### Značka pokutového kopu

V každém pokutovém území se na pomyslné kolmici k brankové čáře, vedené ze středu brankové čáry, vyznačí ve vzdálenosti 6 m od brankové čáry vhodným způsobem pokutová značka.

### Značka druhého pokutového kopu



Mimo pokutové území se na obou polovinách hrací plochy na pomyslné kolmici k brankové čáře, vedené ze středu brankové čáry, vyznačí ve vzdálenosti 10 m od brankové čáry vhodným způsobem druhá pokutová značka.

### Rohový čtvrtkruh

V průsečících postraních a brankových čar se směrem do hrací plochy vyznačí čtvrtkruh o poloměru 25 cm.

### Zóna pro střídání hráčů

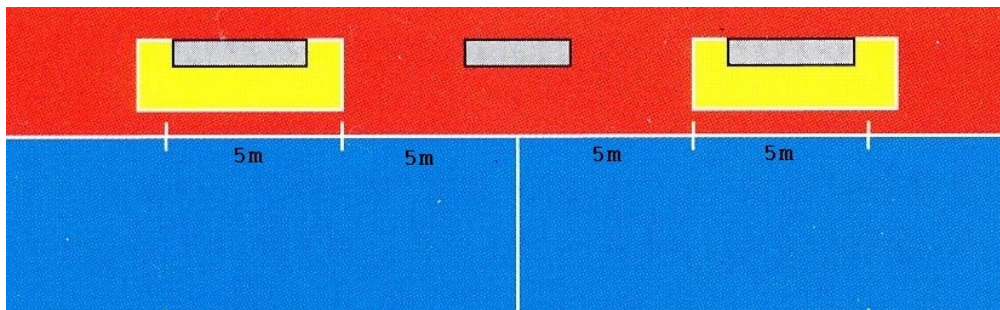

Obr. 4 Zóna pro střídání hráčů

Na té straně hrací plochy, kde jsou střídačky, se vyznačí zóny pro střídání hráčů; pouze těmito zónami hráči na hrací plochu vstupují nebo ho opouštějí. Hráči každého družstva mohou používat pro střídání pouze zónu na vlastní polovině hrací plochy.

- Zóny pro střídání hráčů začínají 5 m od středové čáry a jsou široké 5 m. Na obou koncích se vyznačují čarami širokými 8 cm a dlouhými 80 cm, jež jsou vedeny kolmo na postranní čáru tak, že tato čára je dělí na polovinu (40 cm jde na stranu ven z hrací plochy a 40 cm na stranu dovnitř hrací plochy).
- Prostor před stolkem časomíry a prostor po stranách stolku časomíry (do vzdálenosti 5 m na obě strany od pomyslného prodloužení středové čáry) má zůstat volný.

### Branky

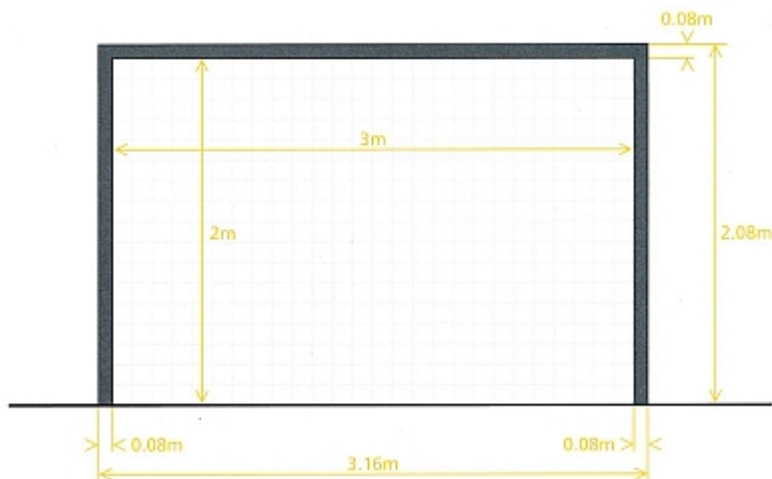

Obr. 5 Branka

Branky jsou umístěny ve středu každé brankové čáry a skládají se ze dvou vertikálních tyčí, vzdálených od sebe 3 m (vnitřní rozměr), spojených horizontálním břevnem, jehož spodní okraj je 2 m od země (podlahy).

Průřez brankových tyčí i břevna je stejný a má být 8 cm. Sítě mají být zhotoveny z konopí, juty nebo nylonu a musí být připevněny k tyčím i břevnům. Spodní část sítě má být připevněna k vhodné konstrukci, která zajistí její uchycení.

Hloubka branky, tj. vzdálenost mezi pomyslnou spojnicí tyčí a spodní konstrukcí upevňující síť u podlahy, nemá být menší než 80 cm a větší než 100 cm.

### Bezpečnost

Branka musí mít stabilní konstrukci bránící jejímu převržení. Přenosné branky mohou být použity za předpokladu, že jsou stabilní jako branky pevné.

### **Povrch hrací plochy**

Povrch musí být hladký, rovný a nehrsný (neabrasivní). Doporučuje se použití dřevěného nebo umělého materiálu. Beton a asfalt jsou zakázány!

### **Rozhodnutí Organizační Komise**

- 1) Jestliže branková čára je dlouhá pouze 15 až 16 m, vyznačí se pokutové území čtvrtkruhy o poloměru 4m; vzdálenost pro vyznačení pokutové značky se však nemění.
- 2) Mimo hrací plochu se značkou širokou 8 cm vyznačí na brankové čáře vzdálenost 5 m od rohového čtvrtkruhu; tato značka pomáhá zabezpečit dodržení předepsané vzdálenosti bránících hráčů při provádění kopu z rohu.
- 3) Na hrací ploše se na pomyslné čáře procházející středem druhé pokutové značky vyznačí po obou stranách značkami širokými 6 cm vzdálenost 5 m; tyto značky pomáhají zabezpečit dodržení předepsané vzdálenosti bránících hráčů při provádění druhého pokutového kopu.
- 4) Střídačky se umísťují za postranní čárou mimo hrací plochu ve volném prostoru před stolcem časoměříče.
  - 1) Každá čára je součástí území, které ohraničuje.
  - 2) Pokud není branka napevno zabudována a v průběhu hry dojde k jejímu neúmyslnému posunutí, rozhodčí přeruší hru ihned, jakmile to zjistí. Po vrácení branky na původní místo naváže hru míčem rozhodčího v místě, kde se míč nacházel v okamžiku přerušování hry. Pokud došlo k posunutí branky v době, kdy hra byla přerušena, nechá hru navázat způsobem vyplývajícím z pravidel.
  - 3) Nylonové sítě nesmí být tenčí než ty, které jsou vyrobeny z konopí nebo juty. Sítě musí být vypnuty tak, aby neohrožovaly bezpečnost hráčů.
  - 4) Použití přírodního či umělého trávníku, případně půdy je povoleno pro domácí soutěže, nikoliv pro mezinárodní utkání.
  - 5) Realizační tým družstva může mít až 6 funkcionářů: vedoucího, trenéra, dva asistenty trenéra, zdravotníka a maséra. Z toho důvodu musí střídačka družstva umožňovat sezení pro až 15 osob.

## **PRAVIDLO 2 MÍČ**

### **Míč má být**

- kulatý,
- vyroben z kůže, nebo jiného schváleného materiálu,
- o obvodu ne menším než 62 cm a ne větším než 64 cm,
- při zahájení hry o váze ne menší než 400 g a ne větší než 440 g,
- nahuštěn na tlak 0,6-0,9 atm (600-900 g/cm<sup>2</sup>) na úrovni moře.

### **Výměna poškozeného míče**

Jestliže v průběhu hry dojde k poškození míče tak rozhodčí

- přeruší hru
- po výměně míče naváže hru míčem rozhodčího v místě, kde se původní míč stal nezpůsobilým pro hru.

### **Rozhodnutí Organizační Komise**

- 1) Při puštění míče z výšky 2 m nemá míč odskočit od země méně než 50 cm a více než 65 cm.
- 2) V soutěžních utkání mohou být použity pouze míče splňující požadavky uvedené v pravidle 2.
- 1) Octne-li se v době, kdy je míč ve hře, na hrací ploše další míč, a je-li tím ovlivněna hra, rozhodčí hru přeruší a po zjednáání nápravy naváže hru míčem rozhodčího v místě, kde byl původní míč v okamžiku přerušování hry.

- 2) O způsobilosti míče a jeho případné výměně může rozhodnout pouze rozhodčí.
- 3) Pokud míč praskne během zahrávání pokutového kopu, 10m kopu nebo přímého volného kopu bez zdi po šestém akumulovaném faulu, bude se kop po výměně míče opakovat.

## **PRAVIDLO 3 POČET HRÁČŮ**

### **Hráči**

Hry se zúčastňují dvě družstva. Každé družstvo má nejvýše pět hráčů, z nichž jeden musí být brankář.

Utkání nemůže být zahájeno, jestliže jakékoli družstvo má na hrací ploše méně jak tři hráče.

Utkání končí, pokud má jedno z družstev na hrací ploše méně jak tři hráče.

### **Všechna utkání**

Ve všech utkáních musí být jména všech hráčů i náhradníků uvedena v zápise o utkání už před utkáním, ať už jsou v tu chvíli přítomni nebo ne. Hráč, který není uveden v zápise o utkání před zahájením utkání, nesmí se utkání zúčastnit.

### **Střídání**

Střídání může být provedeno kdykoli, ať míč je ve hře (letmé střídání) nebo není ve hře.

Při střídání hráče musí být dodrženy tyto podmínky:

- střídáný hráč opustí hrací plochu přes zónu střídání svého družstva (kromě výjimek uvedených v Pravidlech futsalu),
- náhradník nevstoupí na hrací plochu dříve, než ji střídáný hráč přes postranní čáru úplně opustí,
- náhradník na hrací plochu vstoupí přes zónu střídání,
- střídání je dokončeno vstupem náhradníka na hrací plochu; tímto okamžikem se náhradník stal hráčem a hráč, který byl vystřídán, se stal náhradníkem,
- vystřídáný hráč může i nadále zasáhnout do utkání,
- všechna střídání jsou podřízena autoritě a pravomoci rozhodčích

Pokud byl prodloužen čas k provedení pokutového kopu, druhého pokutového kopu nebo přímého volného kopu bez postavení zdi, může být vystřídán pouze brankář bránícího družstva.

### **Střídání brankáře**

- jakýkoli náhradník může během hry vystřídat brankáře, aniž by bylo nutno informovat rozhodčí a aniž by se muselo čekat na přerušení hry
- jakýkoli hráč si může vyměnit místo s brankářem
- hráč, který si mění místo s brankářem, tak musí učinit během přerušení hry a musí o chystané výměně informovat rozhodčí,
- hráč nebo náhradník, který si mění místo s brankářem, musí mít brankářský dres se stejným číslem, které měl na svém původním dresu.

### **Trestní ustanovení**

Jestliže náhradník v průběhu letmého střídání vstoupí na hrací plochu dříve, než ji střídáný hráč úplně opustí, nebo v případě, že na hrací plochu vstoupí z jiného místa než ze zóny pro střídání, rozhodčí,

- přeruší hru (může přitom aplikovat výhodu ve hře),
- náhradníka napomene za porušení pravidla o střídání a vykáže ho z hrací plochy.

Pokud rozhodčí přeruší hru, bude hra navázána nepřímým volným kopem ve prospěch mužstva, které se neprovinilo, a to z místa, kde se nacházel míč v okamžiku přerušení hry (v souladu s ustanoveními pravidla 13).

Jestliže v průběhu střídání hráč opustí hrací plochu z důvodu, který není uveden v Pravidlech futsalu a přes jiné místo, než je střídací zóna jeho družstva, rozhodčí

- přeruší hru (může přitom aplikovat výhodu ve hře),



- hráče napomene za porušení pravidla o střídání.

Pokud rozhodčí přerušil hru, bude hra navázána nepřímým volným kopem ve prospěch mužstva, které se neprovinilo, a to z místa, kde se nacházel míč v okamžiku přerušlení hry (v souladu s ustanoveními pravidla 13).

V případě jakéhokoliv jiného porušení tohoto pravidla:

- hráče, který porušil pravidlo, rozhodčí napomene
- hru nechá rozhodčí navázat nepřímým volným kopem ve prospěch mužstva, které se neprovinilo, a to z místa, kde se nacházel míč v okamžiku přerušlení hry (v souladu s ustanoveními pravidla 13)

## Vyloučení hráči a náhradníci

Hráč, který byl vyloučen ze hry před zahájením hry (výkopem), může být nahrazen jen jedním z náhradníků.

Náhradník, který byl vyloučen ze hry, ať už před zahájením hry či po jejím zahájení, nemůže být nahrazen.

Náhradník může nahradit vyloučeného hráče a vstoupit na hrací plochu 2 minuty po jeho vyloučení ze hry, za předpokladu že k tomu dostal svolení od asistenta rozhodčího (časoměřiče nebo třetího rozhodčího).

Pokud družstvo vyloučeného hráče obdrželo před vypršením 2 minut branku, postupuje se takto:

- jestliže hraje pět hráčů proti čtyřem a družstvo s vyšším počtem hráčů vstřelí branku, družstvo se čtyřmi hráči může být doplněno o pátého hráče,
- jestliže obě družstva hrají se třemi či čtyřmi hráči a je vstřelena branka, obě družstva pokračují ve hře se stejným počtem hráčů,
- jestliže hraje pět hráčů proti třem či čtyři proti třem a tým s vyšším počtem hráčů vstřelí branku, tým se třemi hráči může být doplněn o jednoho hráče.
- jestliže branku vstřelí družstvo s nižším počtem hráčů, hra pokračuje bez změny v počtu hráčů

## Rozhodnutí Organizační Komise

- 1) Jestliže v průběhu utkání počet hráčů družstva (vč. brankáře) klesne pod tři, utkání končí.
- 2) Funkcionáři družstva jsou oprávněni udělovat hráčům v průběhu hry pokyny. Přitom však nesmějí překážet hráčům nebo rozhodčím a jsou povinni chovat se slušně.
- 3) Technická zóna

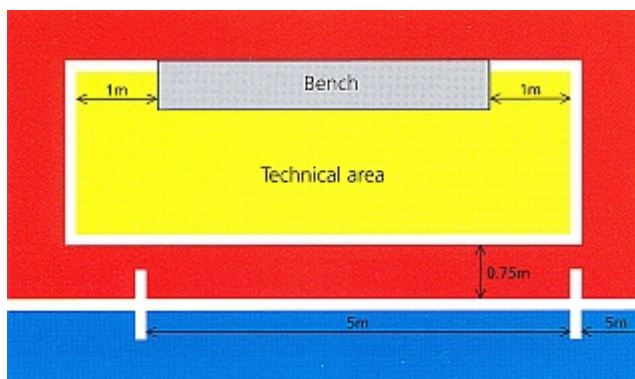

Obr. 5 Technická zóna

Technická zóna se vyznačuje v halách, kde je vymezen prostor pro sezení náhradníků a funkcionářů družstva. V různých halách se technické zóny mohou lišit, přitom ale musí splňovat níže uvedené požadavky.

- Technická zóna rozšiřuje oblast určenou pro sezení náhradníků a funkcionářů o 1 m na každou stranu, přičemž její přední hranice musí být od postranní čáry vzdálena nejméně 75 cm.
- Technickou zónu se doporučuje vhodným způsobem vyznačit.
- Počet osob, které v průběhu utkání mohou v technické zóně být, stanovují pravidla (propozice) příslušné soutěže.
- Jen jedna osoba smí z technické zóny udělovat hráčům taktické pokyny; po jejich udělení je povinn

na vrátit se na své místo.

- Osoba udělující taktické pokyny nesmí při jejich udělování opustit technickou zónu. Výjimky jsou přípustné pouze se souhlasem rozhodčího (např. v případě, kdy lékař nebo masér hodlají na hrací ploše ošetřit zraněného hráče).
- Všechny osoby v technické zóně jsou povinny chovat se a vystupovat slušně a korektně.

#### 4) Postup rozhodčího při zranění hráče

Při zranění hráče je rozhodčí povinen postupovat podle níže uvedených pokynů:

- a) jestliže zranění hráče podle názoru rozhodčího není závažné, vyčká na nejbližší přerušení hry,
- b) přeruší ihned hru, jestliže podle jeho názoru je zranění hráče závažné,
- c) po konzultaci se zraněným hráčem povolí vstup na hrací plochu nejvýše dvou funkcionářů družstva, kteří zdravotní stav hráče posoudí,
- d) je-li to nezbytné, povolí pořadatelské službě s nosítky vstup na hrací plochu,
- e) zabezpečí, aby zraněný hráč rychle a bezpečně opustil hrací plochu,
- f) nedovolí ošetřování hráče na hrací ploše,
- g) zajistí, aby hráč s krvácejícím zraněním vždy opustil hrací plochu; tomuto hráči dovolí návrat na hrací plochu až poté, co se jeho krvácení zastavilo; zabezpečí, aby se hráč na hrací plochu nevrátil s oděvem znečištěným krví,
- h) jestliže povolí vstup na hrací plochu zdravotníkům, musí zraněný hráč hrací plochu opustit, a to buď sám, nebo na nosítkách; hráče, který hrací plochu neopustí, rozhodčí napomene za zdržování při navazování hry,
- i) dohlédne, aby se zraněný hráč po ošetření vrátil na hrací plochu vrátit až poté, co hra byla znovu zahájena,
- j) dovolí, aby zraněný hráč opustil hrací plochu přes kteroukoli čáru, která ji ohraničuje,
- k) dohlédne, aby náhradník, který střídá zraněného hráče, vstoupil na hrací plochu výhradně přes zónu střídání svého družstva,
- l) pouze rozhodčí může dovolit zraněnému hráči – pokud nebyl vystřídán – návrat na hrací plochu, ať už je míč ve hře či nikoli.
- m) když je míč ve hře, dovolí, aby se zraněný hráč – pokud nebyl vystřídán – vrátil na hrací plochu, ale pouze přes postranní čáru; je-li míč ze hry, smí se zraněný hráč vrátit na hrací plochu přes kteroukoli čáru ohraničující hrací plochu,

Výjimky z výše uvedeného postupu jsou povoleny pouze v následujících případech:

- n) při zranění brankáře,
  - o) když brankář se srazí s jiným hráčem a oba hráči potřebují ošetření,
  - p) když dojde k těžkému zranění hráče (zapadnutí jazyka, zástava srdeční činnosti, zlomenině apod.) a dodržení výše uvedeného postupu by mohlo ohrozit jeho život.
1. Za správný průběh střídání odpovídá rozhodčí a kapitán družstva.
  2. V případě porušení ustanovení o střídání hráčů náhradníkem družstva rozhodčí přeruší hru, náhradníka napomene a vykáže z hrací plochy s tím, že hráč, který má být vystřídán, se vrátí zpět na hrací plochu. Nové střídání rozhodčí povolí až po zahájení hry.
  3. Vstoupí-li hráč na hrací plochu bez souhlasu rozhodčího, napomene ho rozhodčí za neoprávněný vstup na hrací plochu a hru rozhodčí naváže nepřímým volným kopem v místě, kde byl míč v okamžiku přerušení hry (v souladu s ustanoveními pravidla 8).
  4. Vstoupí-li náhradník na hrací plochu předčasně nebo mimo zónu pro střídání svého družstva a dopustí se přestupku, za který by měl být vyloučen, udělí mu rozhodčí ČK a jeho družstvo pokračuje ve hře s nezměněným počtem hráčů; hru rozhodčí naváže nepřímým volným kopem v místě, kde byl míč v okamžiku přerušení hry (v souladu s ustanoveními pravidla 8).
  5. Dopustí-li se přestupku, za který se vylučuje, hráč, který má být vystřídán dříve, než střídání bylo ukončeno, bude jeho družstvo pokračovat ve hře s menším počtem hráčů.
  6. Brankář si může kdykoli vyměnit své místo s kterýmkoli hráčem z pole, ale pouze v přerušené hře. Mě-

ní-li si místa brankář a hráč z pole, musí mít na svých nových postech čísla dresů stejná, jaká měli na postech původních. Náhradní brankář musí vždy mít jiné číslo dresu, než má brankář nastupující do hry na začátku utkání.

7. Jestliže rozhodčí z důvodu porušení pravidla navazuje hru nepřímým volným kopem, který by se měl zahrávat uvnitř pokutového území provinivšího se družstva, provede se tak podle „zvláštního ustanovení“ pravidla 8.
8. Hráč, který je zraněn, musí – pokud to je možné – kvůli ošetření opustit hrací plochu. Pokud je nutno hráče ošetřit na hrací ploše, musí tento hráč po ošetření hrací plochu opustit a nesmí se na ni vrátit dříve, než je hra znovu zahájena, a dokud nenahlásí svoji způsobilost k další hře třetímu rozhodčímu (nebo druhému rozhodčímu, pokud třetí rozhodčí nebyl k utkání delegován).
9. Funkcionáři družstva jsou oprávněni udělovat hráčům v průběhu hry pokyny. Vždy pouze jeden funkcionář družstva může během utkání dávat hráčům taktické pokyny ve stoje z prostoru zóny pro střídání jeho družstva; musí to činit tak, aby nezasahoval do pohybu hráčů a rozhodčích, a musí se vždy chovat vhodným způsobem.
10. Na střídačce se v průběhu utkání mohou zdržovat pouze členové a funkcionáři družstva. Vyloučení členové družstva a funkcionáři, kteří byli rozhodčím v průběhu utkání vykázáni, se musí odebrat trvale do hráčské kabiny svého družstva.
11. Z hráčů nastupujících k utkání musí být jeden vždy kapitán. U jeho jména musí být před zahájením utkání v Zápise o utkání připsáno písmeno K (v kroužku). Jestliže je kapitán vyloučen nebo z jiného důvodu odstoupí ze hry, převezme jeho funkci se všemi právy i povinnostmi zástupce kapitána družstva. U jména zástupce kapitána družstva se v zápise o utkání dodatečně připsají písmena ZK (v kroužku).
12. Jen kapitán družstva (popřípadě zástupce kapitána družstva) má v průběhu utkání právo obracet se vhodným způsobem na rozhodčího, a to pouze v záležitostech týkajících se hry. Jeho jednání musí být vždy stručné, věcné a korektní, jinak ho rozhodčí napomene za nesportovní, případně vyloučí za hrubé nesportovní chování.
13. Ustanovení uvedené v odst. Všechna utkání pravidla 3 neplatí pro soutěže. V soutěžích je uvádění náhradníků do zápisu o utkání upraveno Soutěžním řádem popřípadě Rozpisem mistrovských soutěží.

## **PRAVIDLO 4 VÝSTROJ HRÁČŮ**

### **Bezpečnost**

Hráč nesmí mít ve své výstroji nic (vč. všech druhů ozdob), co by mohlo ohrozit jeho bezpečnost nebo bezpečnost jiného hráče.

### **Základní výstroj hráče**

Základní výstroj hráče se skládá z těchto samostatných částí:

- dres nebo tričko s rukávy; v případě použití spodního prádla, jehož rukávy jsou vidět, musí mít tyto rukávy stejnou barvu, jakou mají rukávy dresu (trička)
- trenýrky; v případě použití spodního prádla, jehož nohavice jsou vidět, musí mít tyto nohavice stejnou barvu, jakou mají nohavice trenýrek.
- Stulpný; pokud vně stulpen použije hráč pásku nebo jiný materiál, musí mít barvu stejnou jako ta část stulpný, na kterou je páska použita
- chrániče holení
- sportovní obuv (tenisky, lehká tréninková obuv z kůže nebo gymnastická obuv s podrážkou z gumy nebo podobného materiálu).

### **Chrániče holení**

- musí být úplně zakryty štulpnami
- musí být zhotoveny z gumy, plastu nebo jiného podobného materiálu
- musí zajistit přiměřený stupeň ochrany.

### **Barvy**

- Obě družstva musí mít barvy výstroje, kterými se vzájemně odlišují a kterými se zároveň liší od rozhodčích
- Každý brankář musí mít barvy výstroje, které ho odlišují od ostatních hráčů a rozhodčích

## Trestní ustanovení

V případě jakéhokoli porušení pravidla

- rozhodčí přeruší hru,
- provinivšího se hráče rozhodčí po přerušení hry vykáže z hrací plochy, aby si výstroj uvedl do pořádku, pokud hráč již tak neučinil na hrací ploše,
- provinivší se hráč se nesmí po úpravě výstroje vrátit zpět do hry bez souhlasu rozhodčích (třetího rozhodčího),
- rozhodčí (třetí rozhodčí) zkontroluje, zda je hráčova výstroj v pořádku a to ještě předtím, než mu povolí návrat na hrací plochu,
- pokud provinivší se hráč nebyl vystřídán, smí se na hrací plochu vrátit pouze v době, kdy je míč ze hry; pokud je míč ve hře, smí se vrátit jen se souhlasem třetího rozhodčího.

Jestliže hráč, který byl vykážán z hrací plochy, aby svoji výstroj uvedl do pořádku a který nebyl vystřídán, se vrátí na hrací plochu bez souhlasu rozhodčích, musí být napomenut.

## Navázání hry

Jestliže rozhodčí přeruší hru, aby potrestal hráče, který porušil pravidlo,

- naváže hru nepřímým volným kopem, který provede hráč soupeřova družstva z místa, kde byl míč v okamžiku přerušení hry (v souladu s ustanoveními pravidla 8).

## Reklamy na výstroji

Hráči nesmí odhalovat spodní prádlo, na kterém jsou slogany či reklamy. Základní povinná výstroj nesmí obsahovat žádná politická, náboženská ani osobní sdělení.

Hráč, který si stáhne dres, aby odhalil slogany či reklamu bude potrestán pořadatelem soutěže. Družstvo, jehož hráč má na základní povinné výstroji politický, náboženský či osobní slogan či sdělení bude potrestáno organizátorem soutěže

## Rozhodnutí Organizační Komise

1. Povolená doplňková výstroj (uvedeno v Dodatečných instrukcích pro rozhodčí)  
Moderní ochranné pomůcky, jako pokrývky hlavy, obličejové masky, chrániče holení a rukou apod., zhotovené z měkkého a lehkého materiálu, nejsou považovány za nebezpečné, a proto jsou povoleny; povolené jsou rovněž brýle určené pro sport zhotovené z nových bezpečnostních skel. Hráč naopak na sobě nesmí mít nic, co by mohlo ohrozit bezpečnost jeho nebo jiných hráčů, a to včetně všech druhů klenotů či ozdob.
2. Šperky a ozdoby (uvedeno v Dodatečných instrukcích pro rozhodčí)  
Všechny druhy šperků či ozdob (např. prsteny a náušnice, náboženské ozdoby či talismany, stejně jako různé kožené, plastické nebo gumové předměty) jsou považovány za pro zdraví a bezpečnost hráčů nebezpečné, proto je hráči na sobě nesmějí mít, ani když je zakryjí ochrannou páskou.  
Použití elektronického komunikačního systému mezi hráčem (hráči) a technickým personálem (funkcionáři družstva) není povoleno.
1. Hráči jednoho družstva musí nastoupit k utkání v jednotné výstroji (dres, trenýrky, stulpny), kromě brankářů, kteří musí mít výstroj odlišnou od všech hráčů v poli, brankářů soupeře a rozhodčích.  
Dresy hráčů musí být na zádech opatřena čísla většími než 20 cm. Každý hráč stejného družstva musí mít jiné číslo, přesné číselné rozpětí určí rozpis příslušné soutěže. Pokud mají hráči čísla i na trenýrkách, musí tato být shodná s čísly na dresech.  
Nastupuje-li do branky místo brankáře hráč z pole, musí mít brankářský dres s číslem stejným, které měl na dresu pro hru v poli.
2. Kapitán družstva musí být na levém rukávu zřetelně označen páskou z látky nejméně 3 cm široké, která je výrazně barevně odlišná od barvy jeho dresu a která je snadno navlékatelná.
3. Dospělý hráč, který nosí brýle, může v utkání hrát, avšak před zahájením hry podpisem v zápise o

utkáni potvrdí prohlášení „Hraji v brýlích na vlastní nebezpečí a odpovídám i za možná zranění jiných hráčů“. Podobně postupuje v případě i při použití jiných ochranných pomůcek, např. masky na obličej, přilby, ortézy, atd.

Za hráče mladších 18ti let, kteří nosí brýle, nesou odpovědnost rodiče hráče (zákonní zástupci). Ti proto před soutěží (nebo případně i před utkáním) předají vedoucímu družstva písemné prohlášení, ve kterém potvrdí vlastnoručními podpisy svoji odpovědnost ve znění prohlášení ve čl. 4. Před utkáním potom hráč a vedoucí družstva pouze svými podpisy v zápise o utkání podepíší, že „Oddíl má k dispozici prohlášení rodičů (zákonných zástupců) hráče o odpovědnosti za možná zranění jiných hráčů“. Toto ustanovení platí jen pro domácí soutěžní utkání.

4. Výstroj hráčů kontrolují rozhodčí vždy před začátkem utkání. Pokud rozhodčí v průběhu hry zjistí závadu na výstroji hráče, nemusí ihned přerušit hru, ale vyzve hráče, aby svoji výstroj uvedl do pořádku. Pokud hráč výzvy rozhodčího neuposlechne, rozhodčí přeruší hru, hráče napomene za nespportovní chování a vykáže ho z hrací plochy; za tohoto hráče smí okamžitě nastoupit náhradník. Hru rozhodčí naváže nepřímým volným kopem v místě porušení pravidla (v souladu s ustanoveními pravidla 8).  
Za „zakázanou výstroj“ se považují všechny předměty nebo doplňky výstroje, které nesplňují kritéria pro zdravotní nebo ochranné pomůcky. Zakázány jsou zejména náušnice, náramky, řetízky a všechny prstýnky vč. prstýnků hladkých snubních, a to i v případě, že budou zatejčovány (obaleny) např. leukoplasty. Jestliže rozhodčí poté, co před utkáním provedl kontrolu výstroje, zjistí, že hráč má na sobě „zakázanou výstroj“, potrestá ho napomenutím za nespportovní chování. Jestliže z toho důvodu přeruší hru, naváže ji nepřímým volným kopem v místě, kde došlo k porušení pravidla (v souladu s ustanoveními pravidla 8).
5. Hráč vykázaný za účelem úpravy výstroje se smí vrátit do hry až v době, kdy je míč ze hry a se souhlasem rozhodčího. Souhlas k návratu hráče na hrací plochu rozhodčí udělí až poté, co se přesvědčí, že hráč svoji výstroj uvedl do pořádku. Návrat hráče na hrací plochu bez souhlasu rozhodčího se považuje za neoprávněný vstup na hrací plochu; rozhodčí tohoto hráče napomene za neoprávněný vstup na hrací plochu a hru naváže nepřímým volným kopem v místě, kde byl míč v okamžiku přerušení hry (v souladu s ustanoveními pravidla 8).
6. Hráče, který na své výstroji nebo na spodním prádle odhalí emblém, reklamu či jiný nápis, který je v rozporu s ustanoveními pravidla, rozhodčí netrestá, ale porušení pravidla podrobně popíše v zápise o utkání.
7. V případě problémů ohledně barev výstroje hráčů a brankářů (vč. rozlišovacích návrků) se postupuje podle odpovídajících ustanovení příslušného rozpisu soutěže; v případě, že odpovídající ustanovení Rozpis soutěže neobsahuje, má přednostní právo volby barev výstroje domácí družstvo.

## PRAVIDLO 5 ROZHODČÍ

### Pravomoc rozhodčího

Každé utkání řídí dva rozhodčí, kteří mají plnou pravomoc uplatňovat pravidla hry v utkání, ke kterému byli delegováni.

### Práva a povinnosti

#### Rozhodčí:

- Uplatňuje Pravidla futsalu
- Řídí utkání ve spolupráci s druhým rozhodčím
- Ručí za to, že všechny používané míče odpovídají požadavkům uvedeným v Pravidle 2
- Ručí za to, že všechno výstroj hráčů odpovídá požadavkům uvedeným v Pravidle 4
- Pořizuje si záznam (poznámky) o průběhu utkání
- Zastavuje, přerušuje či ukončuje hru pro závažná porušování pravidel, jestliže to považuje za přiměřené
- Zastavuje, přerušuje či ukončuje hru pro zásah vnějšího vlivu
- Zastavuje a přerušuje hru, pokud dle jeho názoru došlo k vážnému zranění hráče a zajišťuje co nejrychlejší odnesení tohoto hráče z hrací plochy. Zraněný hráč se smí vrátit na hrací plochu pouze po opětovném zahájení hry

- Nechá pokračovat ve hře, dokud míč není ze hry, jestliže dle jeho názoru je hráč zraněn pouze lehce
- Zajišťuje, že každý hráč, jemuž se spustila krev, opustí hrací plochu. Hráč se smí vrátit na hrací plochu pouze se svolením rozhodčích, kteří musí být přesvědčeni, buď přímo či prostřednictvím třetího rozhodčího, že krvácení bylo zastaveno
- Nechá pokračovat ve hře pokud družstvo, které se provinilo, by získalo přerušením hry výhodu a trestá původní přestupek, pokud ponechaná výhoda ve hře neměla předpokládaný účinek
- Potrestá vážnější přestupek, pokud se hráč dopustí v jednom okamžiku více přestupků
- Potrestá závažnější přestupek (hrubé nesportovní chování), pokud se hráč dopustí v jednom okamžiku více přestupků
- Trestá osobními tresty hráče, kteří se provinili přestupkem, za který se napomíná nebo vylučuje. Nemusí tak učinit ihned, ale nejpozději před dalším navázáním hry.
- Přijímá opatření vůči funkcionářům družstva, kteří se provinili proti zásadám slušného chování. Může je, pokud to považuje za přiměřené, vykázat z technické zóny nebo okolí hrací plochy.
- Zajišťuje, aby žádné neoprávněné osoby nevstupovaly na hrací plochu
- Dává znamení k navázání hry po té, co hra byla přerušena
- Signalizuje způsobem, který je uveden v příloze B Signály rozhodčího
- Pohybuje se na hřišti tak, aby hrací plochu měl optimálně pod kontrolou (více viz Futsal Laws of the Game, stať „Postavení rozhodčího“
- Poskytne řídicímu orgánu informace o průběhu utkání, tj. informace o disciplinárním řízení s hráči či funkcionáři družstva a o jakýchkoliv dalších událostech, které se vyskytly před, během či po utkání

#### **Rozhodčí:**

- Působí jako časoměřič a třetí rozhodčí v případě, že třetí rozhodčí není přítomen
- Přerušuje či ukončuje utkání, pokud to považuje za přiměřené, z důvodu jakýchkoliv přestupků proti Pravidlům futsalu
- Přerušuje či ukončuje utkání z důvodu zásahu vnějšího vlivu

#### **Asistent rozhodčího:**

- Nahrazuje rozhodčího v případě jeho zranění či indispozice

#### **Rozhodnutí rozhodčích**

Rozhodnutí rozhodčích o skutečnostech souvisejících s hrou jsou konečná vč. platnosti či neplatnosti branky a vč. konečného výsledku utkání.

Rozhodčí mohou změnit své rozhodnutí pouze tehdy, uvědomí-li si, že bylo nesprávné, a v případech, kdy to považují za nezbytné, nebo po poradě s asistentem rozhodčího. Smí tak učinit jen do té doby než opětovně zahájili hru a pokud již neukončili utkání.

V případech neshody při signalizaci přestupku mezi rozhodčím a druhým rozhodčím, platí vždy rozhodnutí rozhodčího. V případech nepatřičných zásahů druhého rozhodčího do rozhodování či jeho nepřiměřeného způsobu řízení utkání se může rozhodčí obejít bez jeho služeb. Zařídí jeho výměnu a celou záležitost podrobně popíše v zápise o utkání, který předloží řídicímu orgánu.

#### **Odpovědnost rozhodčích**

Rozhodčí (druhý rozhodčí) nejsou odpovědní za:

- Jakékoliv zranění, které utrpí hráč, zástupce družstva, funkcionář či divák
- Jakékoliv poškození majetku jakéhokoliv druhu
- Jakoukoliv další ztrátu, kterou utrpí jedinec, klub, firma, asociace či jiný orgán, které vznikly v důsledku nebo které by mohly vzniknout v důsledku jakéhokoli rozhodnutí, které rozhodčí učinil v souladu s Pravidly futsalu či s ohledem na běžné postupy požadované pro výkon, vedení a kontrolu utkání

Tato rozhodnutí mohou obsahovat:

- Rozhodnutí týkajících se podmínek hrací plochy a jejího okolí či podmínek počasí (ne)umožňujících sehrát utkání



- Rozhodnutí přerušit utkání z jakéhokoliv důvodu
- Rozhodnutí týkající se vhodnosti vybavení hrací plochy či míče určeného ke hře
- Rozhodnutí týkající se (ne)přerušování utkání z důvodu zásahu diváka či kvůli jakémukoliv problému v sektoru diváků
- Rozhodnutí týkající se (ne)přerušování hry z důvodu umožnění ošetření a přemístění zraněného hráče mimo hrací plochu
- Rozhodnutí požadující přemístění zraněného hráče mimo hrací plochu kvůli možnosti ošetření
- Rozhodnutí týkající se (ne)povolení hráči nosit určitou výstroj či vybavení
- Rozhodnutí týkající se (ne)povolení jakékoliv osobě (vč. zástupců družstva, funkcionářů, ochranky, fotografů či jiných představitelů médií) zdržovat se v nejbližším okolí hrací plochy

### Třetí rozhodčí

Na turnajích a v soutěžích, pro které byl třetí rozhodčí jmenován, musí být jeho role a povinnosti stanoveny v souladu s pokyny uvedenými v této publikaci

## Rozhodnutí Organizační Komise

- 1) Rozhodčí i druhý rozhodčí mají právo napomenout nebo vyloučit hráče, ale v případě, že mezi nimi dojde k neshodě, platí rozhodnutí hlavního rozhodčího.
- 1) K řízení každého utkání musí být delegováni dva rozhodčí. Pro účely této publikace je pojem „rozhodčí“ vyhrazen pro rozhodčího, který je v delegaci uveden na prvním místě, a pojem „druhý rozhodčí“ pro rozhodčího, který je v delegaci uveden na místě druhém. Při utkání je rozhodčí na straně u střídaček, druhý rozhodčí (nebo oddílový rozhodčí) je na straně protilehlé. Pro výklad pravidla 5 platí, že všude, kde jsou citována práva a povinnosti rozhodčího, týkají se tato práva a povinnosti v plné rozsahu i druhého rozhodčího

Pokud se k utkání dostaví pouze jeden delegovaný rozhodčí, je automaticky „rozhodčím“ a funkci druhého rozhodčího bude vykonávat rozhodčí oddílový (laik). Oddílový rozhodčí se v tom případě nazývá „postranní rozhodčí“ a při výkonu své funkce nepoužívá píšťalku, nýbrž praporek nebo jiný vhodný a nepřehlédnutelný způsob signalizace (protože je oprávněn signalizovat pouze případy, kdy míč opustí hrací plochu).

Dostaví-li se delegovaný rozhodčí k utkání až v době, kdy utkání již bylo zahájeno a jeho funkci převzal oddílový rozhodčí, převezme delegovaný rozhodčí funkci od oddílového rozhodčího, ale jen v případě, že dosud nebyl zahájen druhý poločas.

- 2) Pravomoc rozhodčího uplatňovat pravidla futsalu (vč. udělování osobních trestů) začíná vstupem rozhodčího do prostoru, kde je hrací plocha aby zahájil hru a trvá až do jeho opuštění tohoto prostoru po závěrečném signálu píšťalkou k ukončení hry.

Proto také trvá:

- i po dobu, o kterou bylo utkání nastaveno nebo prodlouženo
  - i v době, kdy se provádějí kopy ze značky pokutového kopu
  - a rovněž v době všech do utkání patřících přestávek.
- 3) Všeobecná pravomoc rozhodčího přijímat opatření k proviněním hráčů a funkcionářů je daná pravidly futsalu, Soutěžním řádem a Rozpisem příslušné soutěže. Začíná podpisem zápisu o utkání kapitánem družstva před utkáním a končí podpisem zápisu o utkání kapitánem družstva po utkání\*.
    - a) Jestliže se hráč dopustí závažného provinění ve smyslu části D pravidla 12 v době od podepsání zápisu o utkání před utkáním do okamžiku, kdy rozhodčí vstoupí do prostoru, kde je hrací plocha, aby zahájil hru, nepřipustí rozhodčí provinivšího se hráče ke hře s tím, že za tohoto hráče může nastoupit jiný hráč, družstvo však nesmí doplnit počet hráčů.
    - b) Jestliže se hráč dopustí přestupku v době od svého vstupu do prostoru, kde je hrací plocha, až do okamžiku zahájení hry, vyloučí rozhodčí tohoto hráče s tím, že za tohoto hráče smí nastoupit jiný hráč, družstvo však nesmí doplnit počet hráčů.
    - c) Jestliže se hráč dopustí jakéhokoli přestupku v době po zahájení hry až do okamžiku, kdy rozhodčí po závěrečném signálu píšťalkou utkání ukončí a opustí prostor, kde je hrací plocha, uděluje rozhodčí osobní tresty v rámci pravomocí daných pravidly futsalu prostřednictvím barevných kartiček).
    - d) Jestliže se hráč dopustí závažného provinění mimo prostor, kde je hrací plocha, oznámí rozhodčí

provinění hráče kapitánovi družstva s tím, že jeho provinění uvede na zadní stranu zápisu o utkání a kapitán družstva svým podpisem potvrdí jeho totožnost.

- e) Všechna provinění hráčů, ke kterým došlo od okamžiku podepsání zápisu o utkání před začátkem utkání do okamžiku podepsání zápisu po utkání uvádí rozhodčí na přední stranu zápisu o utkání a kapitán družstva potvrdí podpisem totožnost uvedených hráčů.
  - f) Provinění hráčů nebo funkcionářů, ke kterým došlo před podpisem zápisu o utkání kapitánem družstva před utkáním nebo po podpisu zápisu o utkání kapitánem družstva po utkání, uvede rozhodčí na zadní stranu zápisu o utkání; popis provinění svými podpisy potvrdí všichni delegovaní rozhodčí.
  - g) Osobní tresty hráčům (náhradníkům) rozhodčí zásadně uděluje žlutou nebo červenou kartou s tím, že ve zcela mimořádných situacích tak může učinit i ústně.
- Opatření vůči funkcionářům družstev se zásadně přijímají bez použití barevných karet.
- h) Jestliže funkcionář družstva svévolně a demonstrativně na znamení nesouhlasu s rozhodnutím rozhodčího opustí hrací plochu, považuje se za osobu vykázanou; tento funkcionář je povinen odebrat se do kabiny svého družstva a na střídačku se již nesmí vrátit; pro toto utkání pozbyl práv a povinností, které vyplývaly z jeho funkce. Rozhodčí jeho provinění popíše v zápise o utkání.

Poznámka: pro výklad ustanovení uvedených v tomto článku se pod pojmem „hráč“ rozumějí hráči i náhradníci.

#### 4) Kromě povinností uvedených přímo v pravidle 5 je rozhodčí dále povinen:

- a) Nastoupit k řízení utkání v barevně jednotné výstroji, skládající se z dresu (trička), trenýrek, stulpen a odpovídající obuvi a musí dbát na to, aby barva jejich dresů byla odlišná od barvy dresů hráčů obou družstev vč. brankářů; pro řízení utkání je rozhodčí povinen mít patřičné vybavení: zápis o utkání, píšťalku žlutou a červenou karta, tužku, notes pro vlastní záznamy o utkání a minci k losování.
- b) Vystupovat a jednat slušně a korektně. S hráči v průběhu utkání rozhodčí nediskutuje, ale kapitánovi družstva je na vyžádání povinen odpovědět na jeho dotazy či připomínky, pokud byly vzneseny slušnou formou a tak, aby nenarušovaly plynulý průběh hry.
- c) Hře ponechávat volnější průběh jen v případě, že charakter hry a způsob hry hráčů to dovoluje.
- d) Dát znamení k opětovnému zahájení hry ve všech případech, kdy sám přerušil hru, s výjimkou situace, kdy hru navazuje míčem rozhodčího. Znamení může dát píšťalkou, pokynem rukou nebo i ústně, ale v tom případě tak, aby nemohlo dojít k pochybnostem, že hra bude znovu zahájena.
- e) Dbát na stejné posuzování přestupků před i po dosažení pěti akumulovaných faulů.
- f) Důsledně trestat simulování hráčů. V případě, že z důvodu simulování rozhodčí přeruší hru a nařídí nepřímý volný kop, napomene hráče za nesportovní chování bez ohledu na to, na kterém místě hrací plochy k přestupku došlo.
- g) Dbát na dodržení stanovené doby hry, dbát na dodržení doby 1 minuty při čerpání oddechového času, dbát na dodržení 2 minut trestu za vyloučeného hráče v případě, že není přítomen časoměřič ani třetí rozhodčí.
- h) Nemít na sobě nebo při sobě nic, co by mohlo ohrozit bezpečnost hráčů (prsteny, řetízky, hodinky). Hodinky smí mít jen v případě, že hřiště není vybaveno funkční časomírou.

#### 5) Výhoda ve hře

Rozhodčí má výhodu ve hře použít v každé situaci, kdy přerušením hry by poškodil družstvo, které se neprovinilo; to nemění nic na tom, že družstvu, jehož hráč se provinil, se připočítá akumulovaný faul. Výhodu je možné poskytnout i několikrát za sebou s tím, že za každé další provinění je přičítán další akumulovaný faul; během jedné akce tedy může vzniknout i více akumulovaných faulů. Tyto akumulované fauly ohlásí rozhodčí stanoveným způsobem stolu časoměřičů až v době, kdy míč bude ze hry.

Při poskytnutí výhody ve hře po zákroku, který je podle pravidel nutno potrestat napomenutím nebo vyloučením, rozhodčí hráče napomene nebo vyloučí až při první situaci, kdy je míč mimo hru. Výhodu však nelze poskytnout v případě, že při zákroku došlo ke zranění, které podle názoru rozhodčího vyžaduje okamžité ošetření.

Výhodu ve hře může rozhodčí poskytnout i v případě zákroku, který bude trestat vyloučením provinivšího se hráče. Pokud by v takovém případě výhoda neměla předpokládaný účinek a míč by se dostal do držení družstva, jehož hráč má být potrestán, rozhodčí ihned přeruší hru, provinilce vyloučí a hru naváže hru míčem rozhodčího v místě, kde byl míč v okamžiku přerušení hry (v souladu s ustanoveními pravidla 8). Pokud by se před přerušením hry rozhodčím dostal míč ze hry z jiného důvodu, vyloučí

rozhodčí provinivšího se hráče a hru naváže způsobem odpovídajícím důvodu přerušení.

Jestliže se hráč družstva, které již má pět akumulovaných faulů, dopustí přestupku, za který má rozhodčí nařídít přímý volný nebo pokutový kop, smí rozhodčí ponechat výhodu pouze v případě, že přerušením hry by družstvo, které se neprovinilo, připravil o zjevnou brankovou příležitost.

Jestliže se družstvo dopustí přestupku, který se trestá nepřímým volným kopem, může rozhodčí ponechat výhodu ve hře za předpokladu, že nepotrestání přestupku nepovede k odplatě ze strany družstva, vůči jehož hráči byl přestupek spáchán.

6) Rozhodčí má právo:

- a) přerušit hru pro jakékoliv porušení pravidel,
- b) přerušit hru, jestliže podle jeho názoru byl hráč vážně zraněn,
- c) vykázat z hrací plochy kteréhokoli člena družstva, který se podle jeho názoru proviní násilným chováním, vážným faulem ve hře, nadávkami, hanlivými výroky či jiným nevhodným sportovním chováním.

7) Rozhodčí má povinnost předčasně ukončit utkání nebo ho nezahájit v těchto případech:

- a) počet hráčů jednoho z družstev klesne pod tři, přičemž toto družstvo již nemá možnost postavit náhradníka,
- b) při inzultaci rozhodčího (bez ohledu na osobu, která se jí dopustí)

Jestliže je na kterémkoli z rozhodčích spáchán některý z níže uvedených násilných činů a ten, ať již pro fyzickou nebo psychickou indispozici, není schopen pokračovat ve výkonu své funkce, tak další z delegovaných rozhodčích utkání ukončí. V případě, že by další delegovaný rozhodčí nebyl k dispozici, nebo v případě, že násilnými činy by byli postiženi všichni rozhodčí, skončí utkání okamžikem, kdy bylo z důvodu násilného činu přerušeno.

Jedná se o tyto násilné činy:

- udeření,
- kopnutí,
- úmyslné podražení,
- násilné vražení,
- násilné cloumání,
- úmyslné vyražení pískalky z úst rozhodčího,
- úmyslné prudké udeření rozhodčího míčem nebo jiným předmětem.

„Násilným činem“ vedoucím k inzultaci však není plivnutí na rozhodčího, polití rozhodčího vodou, vytržení karty z ruky rozhodčího apod.; takovýto počín, pokud ho provede hráč, posoudí rozhodčí jako hrubé nesportovní chování. Podobně rozhodčí posoudí „pokus“ o udeření rozhodčího míčem nebo jiným předmětem.

Předčasné ukončení utkání provede rozhodčí písknutím. Poté sdělí oběma kapitánům důvody svého rozhodnutí a společně s ostatními rozhodčími co nejdříve opustí prostor hřiště.

V případě předčasného ukončení utkání se závěrečný pozdrav neprovádí.

- c) při úmrtí některého z účastníků hry, přičemž za účastníky hry se považují hráči na hrací ploše i náhradníci na střídačce, a dále funkcionáři družstva, rozhodčí a časoměřič,
- d) na zákrok policie ČR,
- e) družstvo na znamení nesouhlasu s rozhodováním rozhodčích odejde z hrací plochy.

8) Rozhodčí má právo předčasně ukončit utkání (nebo ho nezahájit) v těchto případech:

- a) pro tmou nebo špatnou viditelnost,
- b) pro špatné herní nebo povětrnostní podmínky (v hale kouř, venku bouřka, sníh, prudký vítr), které by podle jeho názoru mohly i ohrozit zdraví hráčů,
- c) pro nezpůsobilost hrací plochy,
- d) hrají-li hráči podle názoru rozhodčího způsobem, který ohrožuje jejich zdraví, a je-li přitom udělování osobních trestů neúčinné a nápravu na výzvu rozhodčího nejsou ochotni nebo schopni ani kapitáni družstev,

- e) jestliže vyloučený člen družstva neopustil hrací plochu ve lhůtě stanovené kapitánovi družstva rozhodčím (1–2 minuty),
- f) pro opakované hrubé nesportovní projevy obecenstva, které by podle jeho názoru mohly ohrozit bezpečnost účastníků utkání (např. opakované vnikání obecenstva na hrací plochu, házení nebezpečných předmětů, petard, světlic apod. na hrací plochu).

Předtím, než rozhodčí předčasně ukončí utkání z výše uvedených důvodů, je povinen vyčerpat všechny dostupné možnosti vedoucí k dohrání utkání.

Předčasně ukončené utkání bude sehráno znovu, pokud pravidla soutěže nestanoví jinak.

- 9) Kapitán má právo vznést námitky proti skutečnostem známým v průběhu utkání, ale musí je uplatnit nejpozději před podepsáním zápisu o utkání po ukončení utkání. Námitky rozhodčí zapíše do zápisu o utkání a kapitán je povinen je podepsat.

Námitky lze vznést (pokud Rozpis příslušné soutěže nestanoví jinak) proti:

- a) příslušenství hrací plochy a vybavení hřiště,
- b) nastoupení nebo startu člena soupeřova družstva,
- c) výstroji hráče soupeřova družstva,
- d) výsledku utkání,
- e) neregulérnímu průběhu utkání\* (nikoli však proti výkonu rozhodčího),
- f) popisu přestupků nebo popisu provinění příslušníka družstva.

\* Za neregulérní průběh utkání se např. považuje, jestliže část utkání se hrála při zhoršeném osvětlení haly.

#### **Poznámka pro aplikaci pravidel**

Ve všech případech, kde se v pravidlech uvádí povinnost kapitána družstva stvrdit svým podpisem nějaký záznam rozhodčího v zápise o utkání, platí, že v utkáních mládeže je k podpisu kapitána družstva povinen připojit svůj podpis i vedoucí družstva.

## **PRAVIDLO 6 ASISTENTI ROZHODČÍHO**

### **Pravomoc asistenta rozhodčího**

Na utkání mohou být delegováni dva asistenti rozhodčího (třetí rozhodčí a časoměřič), kteří musí plnit své povinnosti v souladu s Pravidly futsalu. Pohybují se mimo hrací plochu na úrovni středové čáry mezi zónami pro střídání hráčů. Zatímco časoměřič setrvává usazen u stolku s časomírou, třetí rozhodčí může vykonávat své povinnosti jak usazen, tak ve stoje.

Časoměřič i třetí rozhodčí mají být vybaveni vhodnou časomírou a odpovídajícím vybavením pro zaznamenávání akumulovaných faulů. Toto zařízení zabezpečuje řídicí orgán či klub, který soutěž (utkání) organizuje. Časomíra i vybavení pro zaznamenávání akumulovaných faulů musí být v takovém stavu, aby mohli regulérně plnit své povinnosti.

### **Práva a povinnosti**

#### **Třetí rozhodčí:**

- Asistuje rozhodčím a časoměřiči
- Vede záznamy o hráčích, kteří zasáhli do utkání
- Na žádost rozhodčích zajišťuje výměnu míčů
- Kontroluje výstroj střídajících hráčů před jejich nástupem na hrací plochu
- Vede záznamy čísel střelců branek
- Informuje časomíru o žádosti o oddechový čas v případě podání oficiálního požadavku (viz Pravidlo 7 Doba trvání hry)
- Signalizuje povinným signálem pro time-out, po signalizaci časoměřiče klaksonem, že time-out byl povolen.
- Vede záznam o požadavcích na oddechové časy
- Vede záznam o akumulovaných faulech signalizovaných rozhodčími v obou poločasech a pro každé družstvo zvlášť

- Povinně upozorňuje na družstvo, které se dopustilo pěti akumulovaných faulů v jednom poločase utkání
- Umísťuje viditelné znamení o tom, že tým se dopustil pátého akumulovaného faulu v jedné polovině utkání
- Vede záznamy o jménech a číslech všech hráčů, kteří byli potrestáni či vyloučeni
- Zástupcům obou družstev předává dokument, který udává čas, ve kterém může střídající hráč nahradit hráče, který byl vyloučen
- Pod dohledem rozhodčích kontroluje před vstupem na hrací plochu hráče, který byl vykázan ze hřiště, aby si upravil svou výstroj
- Pod dohledem rozhodčích kontroluje před vstupem na hrací plochu hráče, který byl vykázan ze hřiště pro zranění jakéhokoliv druhu
- V případě zjevné chyby rozhodčího při trestání přestupku, vyloučení či při dopuštění se násilí mimo dosah rozhodčích na zmíněné upozorňuje tak, aby rozhodčí měli možnost vyhodnotit všechny skutečnosti týkající se hry
- Dohlíží na chování lidí nacházejících se v technické zóně, pokud je k dispozici, a na lavičkách a informuje rozhodčí o jakémkoliv nepřiměřeném chování
- Vede záznam o přerušení hry z důvodu vnějšího zásahu a o důvodech, které je zapříčinily
- Poskytuje rozhodčím jakékoliv informace související se hrou
- Pohybuje se na hrací ploše způsobem popsáním v části této publikace nazvané „Interpretace Pravidel Futsalů a Pokyny pro Rozhodčí“ (Pravidlo 5 – Rozhodčí), pokud je to po něm požadováno
- V případech kdy je rozhodčí nebo druhý rozhodčí zraněn či indisponován, nahrazuje druhého rozhodčího

## Časoměřič

- Zajišťuje, že doba trvání zápasu bude ve shodě s ustanoveními Pravidla 7, tzn. že:
  - časomíru spustí přesně po výkopu,
  - časomíru zastaví ihned poté, co se míč dostal mimo hru,
  - časomíru ihned znovu spustí poté, co hra byla navázána výhozem od branky, rohovým kopem, volným kopem, pokutovým kopem, kopem ze značky druhého pokutového kopu nebo míčem rozhodčího
- Zaznamenává vstřelené branky, akumulované fauly a čas hry na veřejné výsledkové tabuli, pokud je k dispozici
- Poté, co byl požádán třetím rozhodčím, upozorní píšťalkou nebo akustickým signálem odlišným od píšťalky rozhodčích na požadavek družstva čerpat oddechový čas
- Odměřuje jednu minutu oddechového času
- Upozorní píšťalkou nebo akustickým signálem odlišným od píšťalky rozhodčích na konec jedné minuty při oddechovém času
- Poté, co byl požádán třetím rozhodčím, upozorní píšťalkou nebo akustickým signálem odlišným od píšťalky rozhodčích na pátý akumulovaný faul družstva
- Odměřuje dvě minuty trestu po vyloučení hráče
- Upozorní na konec prvního poločasu, konec zápasu, konec nastavení, pokud k němu došlo, a to vše akustickým signálem odlišným od píšťalky rozhodčích
- Zaujme pozici na hrací ploše tak, jak je uvedeno v pravidle
- Poskytuje rozhodčím jakékoliv další informace týkající se hry

## Rozhodnutí Organizační Komise

1. Pokud nebyl delegován třetí rozhodčí, přejímá jeho funkci časoměřič.
1. Časomíru zajišťuje pořadatel utkání.
2. V případě hry na hrubý čas jsou rozhodující hodinky hlavního rozhodčího a to i tehdy, že funguje veřejná časomíra (např. hodiny).

3. Žádost o oddechový čas (time-out) uplatňuje družstvo předepsaným způsobem
4. V případě nevhodného vměšování nebo nepatřičného chování je rozhodčí oprávněn zbavit časoměřiče nebo třetího rozhodčího jeho funkce a zajistit jeho náhradu s tím, že o všem vyrozumí příslušný orgán

## **PRAVIDLO 7**

### **DOBA HRY**

#### **Doba hry**

Utkání se hraje na dva poločasy, z nichž každý trvá 20 min, pokud nedojde k jiné vzájemné dohodě mezi rozhodčími i oběma družstvy. Jakákoliv dohoda pro prodloužení hrací doby musí být učiněna před zahájením utkání a musí být v souladu s pravidly soutěže.

#### **Ukončení hry**

Časoměřič upozorní na konec jednotlivých částí utkání zvukovým signálem či píšťalkou.

Po zvukovém signálu časomíry jeden ze dvou rozhodčích odpíská konec poločasu či utkání, přičemž:

- Má-li být zahrán nebo opakován kop ze značky druhého pokutového kopu nebo přímý volný kop po šestém akumulovaném faulu, prodlouží rozhodčí dobu hry k jejich provedení
- Má-li být zahrán nebo opakován pokutový kop, prodlouží rozhodčí dobu hry k jeho provedení

Jestliže byl míč kopnut směrem k jedné z branek před tím, než byl časoměřičem spuštěn zvukový signál, musí rozhodčí počkat na dokončení akce. Akce je ukončena a doba hry končí takto:

- a) Pokud během této doby nedošlo k dalšímu porušení pravidel trestané pokutovým kopem, přímým, nebo nepřímým volným kopem, nebo jestliže nemusí být některý z uvedených kopů opakován, poločas končí když:
  - míč směřuje přímo do branky a branky je dosaženo.
  - míč opustí hrací plochu.
  - míče se dotkne brankář, NEBO JINÝ HRÁČ BRÁNÍCÍHO TÝMU, tyč, břevno, nebo země a poté je dosaženo branky.
  - míče se dotkne brankář, nebo jiný hráč bránícího týmu, míč se odrazí od tyče nebo od břevna, ale míč nepřekročí brankovou čáru.
  - míče se dotkne jiný hráč rozehrávajícího mužstva s výjimkou rozehrávání nepřímého volného kopu, kdy spoluhráč rozehrávajícího hráče musí míč vystřelit přímo na branku.
- b) Jestliže během této doby došlo k porušení pravidel, které se trestá přímým volným kopem nebo pokutovým kopem, a předtím již bylo dosaženo pěti akumulovaných faulů, doba hry končí když:
  - míč není kopnut přímo na branku.
  - míč směřuje přímo na branku a je dosaženo branky.
  - míč opustí hrací plochu.
  - míč se dotkne jedné nebo obou brankových tyčí, břevna, brankáře nebo jiného hráče bránícího mužstva a je dosaženo branky.
  - míč se dotkne jedné nebo obou brankových tyčí, břevna, brankáře nebo jiného hráče bránícího mužstva a není dosaženo branky.
  - nedojde k porušení pravidel za které je nařízen přímý nebo nepřímý volný nebo pokutový kop.
- c) Jestliže během této doby došlo k porušení pravidel, které se trestá přímým volným kopem nebo pokutovým kopem, a předtím ještě nebylo dosaženo šestého akumulovaného faulu, doba hry končí když:
  - míč není kopnut přímo na branku.
  - míč směřuje přímo na branku a je dosaženo branky.
  - míč opustí hrací plochu.
  - míč se dotkne jedné nebo obou brankových tyčí, břevna, brankáře nebo jiného hráče bránícího mužstva a je dosaženo branky.



- míč se dotkne jedné nebo obou brankových tyčí, břevna, brankáře nebo jiného hráče bránícího mužstva a není dosaženo branky.
  - míče se dotkne hráč rozehrávajícího mužstva.
  - nedojde k porušení pravidel za které je nařízen přímý nebo nepřímý volný kop nebo pokutový kop.
- d) Jestliže během této doby došlo k porušení pravidel trestané nepřímým volným kopem, doba hry končí když:
- míč směřující přímo na branku není v době letu tečován žádným hráčem a po dotyku s jednou nebo s oběma brankovými tyčemi nebo břevnem přejde přes brankovou čáru. Gól nemůže být uznán.
  - míč opustí hrací plochu.
  - míč se dotkne jedné nebo obou brankových tyčí nebo břevna a pak brankáře, nebo jiného hráče z útočícího nebo bránícího mužstva a je dosaženo branky.
  - míč se dotkne jedné nebo obou brankových tyčí nebo břevna a pak brankáře, nebo jiného hráče z útočícího nebo bránícího mužstva a není dosaženo branky.
  - hráč, který převezme přihrávku spoluhráče z nepřímého volného kopu, nevystřelí přímo na branku.
  - nedojde k porušení pravidel za které je nařízen přímý nebo nepřímý volný kop, nebo pokutový kop.

### Oddechový čas (time-out)

Každé mužstvo má v každém z obou poločasů právo čerpat jednodeminutový oddechový čas. K tomu musí být splněny následující podmínky:

- Zástupci družstva (funkcionáři) jsou oprávněni požádat třetího rozhodčího či v případě jeho nepřítomnosti časoměřiče o jednodeminutový oddechový čas, a to použitím příslušného dokumentu.
- Časoměřič ohlašuje oddechový čas, pokud družstvo, které ho požaduje, má míč v držení a míč je mimo hru, a to za použití píšťalky či jiného zvukového signálu odlišného od píšťalky rozhodčích.
- Během oddechového času se mohou hráči pohybovat na hrací ploše i mimo hrací plochu. V případě, že se chtějí občerstvit, však musí hráči hrací plochu opustit.
- Během oddechového času musí střídající hráči zůstat mimo hrací plochu.
- Během oddechového času není funkcionářům družstva při udělování pokynů povoleno vstupovat na hrací plochu.
- Střídání smí proběhnout až po zaznění akustického signálu či píšťalky ohlašující konec oddechového času.
- Družstvo, které nepožádá o oddechový čas v prvním poločase utkání, je oprávněno v průběhu druhého poločasu utkání čerpat pouze jeden oddechový čas.
- Pokud není přítomen třetí rozhodčí ani časoměřič, požádá družstvo o oddechový čas rozhodčí.
- V průběhu prodloužení nemají družstva oddechový čas k dispozici

### Poločasová přestávka

Hráči mají nárok na poločasovou přestávku.

Poločasová přestávka nesmí překročit 10 minut.

Pravidla soutěže musí určit dobu trvání poločasové přestávky.

Doba trvání poločasové přestávky může být změněna jen v případě souhlasu rozhodčího.

### Předčasné ukončení utkání

Předčasně ukončený zápas musí být sehrán znovu, pokud soutěžní dokumenty nestanovují jinak.

### Rozhodnutí Organizační Komise

1. Doba hry lze upravit Rozpisem příslušné soutěže nebo propozicemi turnaje.
2. Není-li k dispozici časomíra, hraje se na hrubý čas, přičemž jeden poločas trvá 25 minut. Pro měření odehrané doby hry jsou směrodatné hodinky hlavního rozhodčího. Hraje-li se na hrubý čas, doba odde-

chového času se do řádné doby trvání hry nezapočítává.

3. O udělení oddechového času žádá časoměřiče trenér (v případě jeho nepřítomnosti asistent trenéra) popřípadě kapitán družstva. Časoměřič ohlásí oddechový čas zvukovým signálem až v době, kdy míč bude mimo hru a v držení družstva, které o oddechový čas požádalo.

Pokud nefunguje časomíra, požádá družstvo o udělení oddechového času přímo rozhodčího a to ve chvíli, kdy je míč mimo hru a v jeho v držení; v tom případě ho rozhodčí udělí ihned.

4. Za dodržení časového limitu jedné minuty odpovídá časoměřič. Pokud není časoměřič delegován, odpovídá za dodržení časového limitu druhý rozhodčí.
5. Poločasová přestávka včetně odchodu a návratu hráčů a rozhodčích na hrací plochu nesmí být delší než 10 minut.

V jakémkoliv utkání mužů se družstva mohou dohodnout na zkrácení doby poločasové přestávky nebo i tak, že od poločasové přestávky upustí. Kdyby však na poločasové přestávce trval by jen jediný hráč, musí rozhodčí stanovenou nebo dohodnutou dobu poločasové přestávky dodržet. Stanoviska svých družstev sdělí v tomto případě rozhodčímu kapitáni.

V utkáních mládeže a žen musí být poločasová přestávka dodržena vždy a nesmí být kratší než pět minut.

6. Doby trvání poločasové přestávky rozhodčí může v odůvodněných případech změnit, např. prodloužit z důvodu provádění kontroly totožnosti nebo ji upravit, např. v souvislosti s realizací přímého televizního přenosu. Důvody změny doby poločasové přestávky uvede rozhodčí v zápise o utkání.
7. Za dodržení doby poločasové přestávky odpovídá rozhodčí, pokud příslušný řídicí orgán nestanoví jinak.

## **PRAVIDLO 8**

### **ZAHÁJENÍ A NAVAZOVÁNÍ HRY**

Před zahájením utkání se provede losování mincí. Družstvo, které los vyhrálo, si zvolí stranu, na kterou bude útočit, družstvo soupeře provede výkop. Družstvo, které vyhrálo los, provede výkop na začátku druhého poločasu.

Na začátku druhého poločasu si družstva vymění strany a útočí opačným směrem.

#### **Výkop**

Výkop je způsob k zahájení nebo navázání hry.

Provádí se:

- k zahájení hry na začátku utkání
- po dosažení branky
- k zahájení hry na začátku druhého poločasu
- na začátku každé části prodloužení.

Přímo z výkopu nemůže být dosaženo branky.

#### **Provedení výkopu**

- Všichni hráči jsou na své polovině hrací plochy,
- hráči družstva, které výkop neprovádí, musí být vzdáleni nejméně tři metry od míče, dokud míč není ve hře,
- míč leží v klidu na středové značce,
- rozhodčí dá k provedení výkopu znamení píšťalkou,
- míč je ve hře od okamžiku, kdy byl kopnut a pohnul se směrem dopředu,

Pokud družstvo dosáhne branky a nedošlo po té k ukončení poločasu, utkání či prodloužení, provádí výkop družstvo, které branku obdrželo.

#### **Trestní ustanovení**

Jestliže je míč ve hře a hráč provádějící výkop se ho dotkne znovu (kromě doteku rukou), aniž by se ho dotkl jiný hráč:

- Rozhodčí nařídí nepřímý volný kop ve prospěch družstva soupeře z místa, kde došlo k porušení pravidla (viz Pravidlo 13 – Místo zahrávání volného kopu).

Jestliže je míč ve hře a hráč provádějící výkop se ho dotkne znovu úmyslně rukou, aniž by se ho dotkl jiný hráč:

- Rozhodčí nařídí přímý volný kop ve prospěch družstva soupeře z místa, kde došlo k porušení pravidla (viz Pravidlo 13 – Místo zahrávání volného kopu) a družstvu je načtena akumulovaná chyba.

V případě jiného porušení pravidla o provedení výkopu se:

- Výkop opakuje a nemůže být aplikována výhoda ve hře.

## Míč rozhodčího

Míč rozhodčího je způsob navázání hry po dočasném přerušení hry, jestliže rozhodčí přeruší hru z důvodů neuvedených v pravidlech futsalu dříve, než míč opustí hrací plochu.

## Provedení míče rozhodčího

Rozhodčí či druhý rozhodčí uvede míč do hry na místě, kde došlo k porušení pravidla. Pokud došlo k přerušení hry uvnitř pokutového území, uvede rozhodčí míč do hry v průsečíku čáry ohraničující pokutové území a kolmice k brankové čáře procházející místem, kde došlo k porušení pravidla.

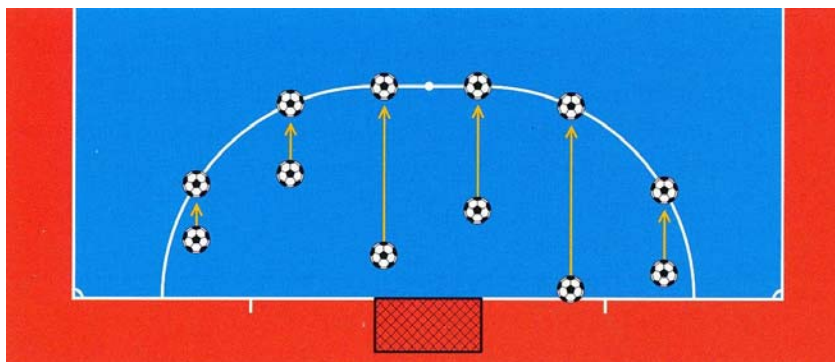

Obr.8 Míč rozhodčího v pokutovém území

Míč je ve hře, když se dotkne země uvnitř hranic vymezených hrací plochu. Jestliže míč opustí po doteku země hrací plochu bez doteku hráče po jeho uvedení do hry, míč rozhodčího se provede v tom samém místě, kde byl proveden poprvé.

## Trestní ustanovení

1. Míč rozhodčího se musí opakovat na tom samém místě, kde byl proveden poprvé:
  - pokud se hráč dotkne míče před tím než se míč dotkne země, nebo
  - pokud před dotekem míče se zemí dojde k porušení jiného pravidla.
2. Jestliže míč skončí v brance poté, co se dotkl země a následně byl odehrán nebo se ho dotkl některý hráč:
  - pokud míč skončil v soupeřově brance, naváže se hra výhozem brankáře
  - pokud míč skončil ve vlastní brance, naváže se hra rohovým kopem.

## Rozhodnutí Organizační Komise

3. Před případným prodloužením se losuje stejně jako před zahájením hry.
4. Pro rozehrání výkopu neplatí limit čtyř sec.
5. Míč rozhodčího provede rozhodčí tak, že zaujme postavení čelem proti dvěma hráčům (po jednom z každého družstva) a z výše pasu míč pustí volně k zemi, aniž by přitom své postavení změnil.

# PRAVIDLO 9 MÍČ VE HŘE A MÍČ ZE HRY

## Míč ze hry

Míč je ze hry, pokud:

- celým objemem přejde brankovou nebo postranní čáru, ať již po zemi nebo ve vzduchu nebo
- rozhodčí přeruší hru nebo
- se míč dotkne stropu.

### **Míč ve hře**

V každou jinou dobu je míč ve hře, a to i tehdy, jestliže

- míč se odrazí od břevna nebo brankové tyče zpět do hrací plochy,
- míč se odrazí od rozhodčího stojícího na hrací ploše.

### **Hrací plocha v hale**

Minimální výška stropu je 4 m a je stanovena pravidly soutěže.

Jestliže se míč dotkne v průběhu hry stropu, hra je navázána autovým kopem opačného družstva, než které se naposledy dotklo míče. Míč je uveden do hry z místa na postranní čáře, které je na zemi nejbližší místu, na kterém se míč dotkl stropu (viz pravidlo 15)

## **PRAVIDLO 10 DOSAŽENÍ BRANKY**

### **Dosažení branky**

Branky je dosaženo, pokud míč překročí celým objemem brankovou čáru, a to mezi brankovými tyčemi a pod brankovým břevnem a to v případě, že před tím nebylo porušeno ze strany skórujícího družstva žádné pravidlo z Pravidel futsalu.

Branky není dosaženo, jestliže brankář útočícího družstva vyhodí či úmyslně vyrazí míč rukou ze svého pokutového území a je posledním hráčem, který se dotkl míče. Hra je navázána výhozem od branky soupeřova družstva.

Jestliže si po dosažení branky rozhodčí uvědomí, předtím než opětovně zahájí hru, že družstvo, které dosáhlo branky hrálo s větším počtem hráčů než je přípustné či pochybilo při střídání, nesmí branku uznat. Hru naváže nepřímým volným kopem ve prospěch družstva, které se neprovinilo, z libovolného místa v nacházejícím se v jeho pokutovém území. Pokud však hra již byla opětovně zahájena, přijme rozhodčí vůči družstvu, které dosáhlo branky, opatření stanovená v pravidle 3, ale branku musí uznat, a rozhodčí podají zprávu o této skutečnosti řídicímu orgánům. Jestliže za této situace dosáhlo branky druhé družstvo, musí být branka uznána.

### **Vítěz utkání**

Družstvo, které v průběhu utkání dosáhne vyššího počtu dosažených branek, se stává vítězem. Pokud nebylo dosaženo žádné branky či pokud obě družstva dosáhla stejného počtu branek, končí utkání nerozhodným výsledkem.

### **Herní řád soutěže**

Herní řád soutěže může vyžadovat, aby po skončení utkání bylo známo vítězné družstvo. K tomu jsou povoleny tyto postupy:

- jiné počítání branek dosažených na hřišti soupeře,
- prodloužení doby hry,
- kopy z pokutové značky.

Tyto postupy jsou popsány v části této publikace nazvané „Postupy k určení vítěze utkání“.

### **Rozhodnutí Organizační Komise**

1. Branky nelze dosáhnout přímo z výkopu, autového kopu, z nepřímého volného kopu a z výhozu brankáře.
2. Z volného kopu, z autového kopu ani z rohového kopu nelze dosáhnout vlastní branky; jestliže míč po některém z těchto kopů skončí ve vlastní brance, naváže hru rohovým kopem družstvo soupeře.
3. Jestliže po výhozu od branky míč opustí pokutové území a potom skončí ve vlastní brance, naváže hru

rohovým kopem družstvo soupeře.

4. Platnost dosažené branky potvrdí rozhodčí jedním až dvěma středně dlouhými hvizdy píšťalky.

## **PRAVIDLO 11 OFSAJD**

Ve futsalu neexistuje ofsajd.

## **PRAVIDLO 12 PŘESTUPKY A NESPORTOVNÍ CHOVÁNÍ**

Přestupky a nesportovní chování jsou porušením Pravidel futsalu a trestají se následujícími způsoby:

### **Přestupky**

Přestupky se trestají volným přímým kopem, pokutovým kopem nebo nepřímým volným kopem.

#### **A. Přímý volný kop**

Volným přímým kopem bude potrestáno družstvo, jehož hráč se dopustí některého z následujících sedmi přestupků způsobem, který je podle názoru rozhodčího nedbalý, bezohledný nebo násilný:

1. kopnutí nebo pokus o kopnutí soupeře,
2. podražení soupeře,
3. skočení na soupeře,
4. vražení do soupeře,
5. udeření nebo pokus o udeření soupeře,
6. strčení do soupeře
7. nedovolené zastavení soupeře tělem (tackling),

Volným přímým kopem bude také potrestáno družstvo, jehož hráč se dopustí některého z následujících tří přestupků:

8. držení soupeře,
9. plivnutí na soupeře,
10. úmyslné hraní míče rukou nebo rukama (s výjimkou brankáře v jeho vlastním pokutovém území).

Volný přímý kop se provede z místa, kde došlo k porušení pravidla (viz pravidlo 13).

Všechny výše uvedené přestupky se považují za akumulované fauly.

#### **Pokutový kop**

Pokutový kop ve prospěch soupeřova družstva rozhodčí nařídí za každý z výše uvedených deseti přestupků, jichž se hráč dopustí ve vlastním pokutovém území bez ohledu na to, kde se v okamžiku přestupku nacházel míč.

#### **B. Nepřímý volný kop**

Nepřímým volným kopem ve prospěch soupeřova družstva bude potrestáno družstvo, jehož brankář se dopustí některého z následujících čtyř přestupků:

1. Ve vlastním pokutovém území či na vlastní polovině hrací plochy má míč v držení (v rukou nebo u nohou) déle jak 4 sec.
2. Po odehrání míče se na vlastní polovině hrací plochy opětovně dotkne míče poté, co mu ho úmyslně přihrál jeho spoluhráč, aniž by se mezitím míče dotkl protihráč.
3. Ve vlastním pokutovém území se dotkne míče rukama poté, co mu ho úmyslně přihrál vlastní spoluhráč.
4. Ve vlastním pokutovém území se dotkne míče rukama poté, co dostal míč přímo od spoluhráče z autového kopu.

Nepřímým volným kopem ve prospěch soupeřova družstva bude rovněž potrestáno družstvo, jehož hráč se

podle názoru rozhodčího:

5. v blízkosti protihráče dopustí nebezpečné hry.
6. úmyslně brání soupeři ve hře.
7. brání brankáři, aby vhozením uvedl míč do hry.
8. dopustí se vůči spoluhráči přestupku, za který se nařizuje přímý volný kop.
9. dopustí se jiného přestupku, který sice není zmíněn v pravidlech futsalu, pro který ale rozhodčí přeruší hru, aby udělil osobní trest.

Nepřímý volný kop se provede z místa, kde došlo k porušení pravidla (viz pravidlo 13).

## **Nesportovní chování**

Nesportovní chování se trestá napomenutím nebo vyloučením.

## **Disciplinární opatření**

Žlutá karta slouží k napomenutí hráče či náhradníka.

Červená karta slouží k vyloučení hráče či náhradníka.

Žlutá či červená karta může být udělena pouze hráči či náhradníkovi.

Příslušná karta je udělena veřejně (viditelně) a jen po započetí utkání a na hrací ploše. V ostatních případech rozhodčí slovně informuje hráče a funkcionáře družstva o přijatých disciplinárních opatřeních.

Rozhodčí je oprávněn udělovat osobní tresty hráčům od okamžiku svého vstupu do prostoru, kde se nachází hrací plocha až do doby, kdy tento prostor po závěrečném písknutí pro ukončení utkání opustí.

Hráč, který se dopustí přestupku vedoucímu k napomenutí či vyloučení, ať již v prostoru hrací plochy či mimo něj, namířenému vůči protihráči, spoluhráči, rozhodčím či jiné osobě, je potrestán podle charakteru přestupku, kterého se dopustil.

## **C. Napomenutí hráče (náhradníka)**

### **Napomenutí hráče**

Rozhodčí napomene hráče, který se dopustí některého z následujících přestupků:

1. Chová se nesportovně.
2. Slovy nebo jednáním projevuje nesouhlas, nespokojenost nebo protestuje.
3. Soustavně porušuje pravidla futsalu.
4. Zdržuje navázání hry.
5. Nedodrží předepsanou vzdálenost při provádění rohového kopu, autového kopu, volného kopu nebo výkopu.
6. Bez souhlasu rozhodčího vstoupí na hrací plochu nebo poruší proceduru střídání.
7. Úmyslně a bez souhlasu rozhodčího opustí hrací plochu.

### **Napomenutí náhradníka**

Rozhodčí napomene náhradníka, který se dopustí některého z následujících přestupků:

1. Chová se nesportovně.
2. Slovy nebo jednáním projevuje nesouhlas, nespokojenost nebo protestuje.
3. Zdržuje navázání hry.
4. Při vstupu na hrací plochu porušuje proceduru střídání

## **D. Vyloučení hráče (náhradníka)**

### **Vyloučení hráče**

Rozhodčí vyloučí hráče, který se dopustí některého z následujících sedmi přestupků:

1. Hraje surově.
2. Chová se hrubě nesportovně.
3. Plivne na soupeře nebo na jinou osobu.



4. Zabrání soupeřovu družstvu dosáhnout branky nebo zmaří jeho zjevnou možnost dosáhnout branky tím, že úmyslně zahraje míč rukou (netýká se brankáře v jeho vlastním pokutovém území).
5. Zmaří soupeři zjevnou možnost dosáhnout branky tím, že ho při útoku na branku zastaví přestupkem, za který se nařizuje přímý volný nebo pokutový kop.
6. Použije pohoršujících, urážlivých nebo ponižujících výroků nebo gest.
7. Během utkání je podruhé potrestán napomenutím.

### Vyloučení náhradníka

Rozhodčí vyloučí náhradníka, který se dopustí následujícího přestupku:

1. Zabrání soupeřovu družstvu dosáhnout branky nebo zmaří jeho zjevnou možnost dosáhnout branky.

Vyloučený hráč či náhradník se nesmí znovu zapojit do hry ani se zdržovat na střídačce nebo v okolí hrací plochy (v hledišti).

### Rozhodnutí Organizační Komise

1. Pokud je hráč vyloučen před začátkem druhého poločasu (nebo před začátkem prodloužení), zahájí jeho družstvo hru oslabeno na dvě minuty o jednoho hráče. Náhradník za vyloučeného hráče smí na hrací plochu vstoupit po uplynutí dvou minut nebo poté, co jeho družstvo před uplynutím dvou minut obdrží branku (a časoměřič mu ke vstupu na hrací plochu udělí souhlas).
  2. Pokud se hráč dopustí přestupku, který má být potrestán ČK nebo 2.ŽK a ČK, ale rozhodčí ponechá výhodu ve hře a soupeř dosáhne branky, branka platí. Následně rozhodčí provinivšího se hráče vyloučí, ale jeho družstvo bude ve hře pokračovat s nezměněným počtem hráčů.
- 1) Vykazování udělených osobních trestů v zápise o utkání:
    - a) v případě udělení osobního trestu před zahájením hry použije rozhodčí u popisu přestupku v kolonce čas označení A,
    - b) v případě udělení osobního trestu o poločasové přestávce použije rozhodčí u popisu přestupku v kolonce čas označení B,
    - c) v případě udělení osobního trestu po ukončení utkání použije rozhodčí u popisu přestupku v kolonce čas označení C.
  - 2) Místo přestupku
    - Jestliže k přestupku došlo v důsledku fyzického kontaktu se soupeřem nebo pokusem o tento fyzický kontakt na hrací ploše, a to i nepřímo, např. hozením nějakého předmětu, plivnutím apod., považuje rozhodčí za místo přestupku to místo na hrací ploše, kde došlo nebo mělo dojít k fyzickému kontaktu. Kopne-li např. hráč, který stojí ve vlastním pokutovém území soupeře, který je mimo pokutové území, nařídí rozhodčí proti jeho družstvu přímý volný kop, protože napadený hráč se nacházel mimo pokutové území a na hrací ploše.
    - Jestliže se jedná o přestupek sice „s fyzickým kontaktem“, ale napadený hráč se nacházel mimo hrací plochu (např. plivnutí na hráče, který je ošetřován za pomezí čárou), nebo u přestupků verbálního charakteru, jako jsou projevy nesouhlasu, urážky apod., jakož i ve všech ostatních případech, kde pravidla nařizují navázat hru nepřímým volným kopem, považuje rozhodčí za místo přestupku to místo na hrací ploše, kde se nacházel provinivší se hráč a hru naváže nepřímým volným kopem za hrubé nesportovní chování.
    - Jestliže se jedná o přestupek „s fyzickým kontaktem“, při kterém se provinivší se hráč nacházel mimo hrací plochu (např. plivnutí na hráče soupeře, který byl na hrací ploše), je místem přestupku to místo na hrací ploše, kde se nacházel napadený hráč; hru rozhodčí naváže přímým volným kopem.
    - Jestliže hráč úmyslně zahraje míč rukou, je místem přestupku to místo na hrací ploše, kde došlo ke kontaktu ruky a míče; zahraje-li např. brankář, který stojí ve vlastním pokutovém území, úmyslně míč rukou mimo vlastní pokutové území, nařídí rozhodčí přímý volný kop z odpovídajícího místa mimo pokutové území.
    - Přestupky, ke kterým došlo přímo na čáře ohraničující pokutové území, se považují za přestupky uvnitř pokutového území.
    - V případě, že přestupku se dopustil hráč útočícího družstva v pokutovém území soupeře, provede bránící družstvo přímý volný kop z příslušného místa v pokutovém území.

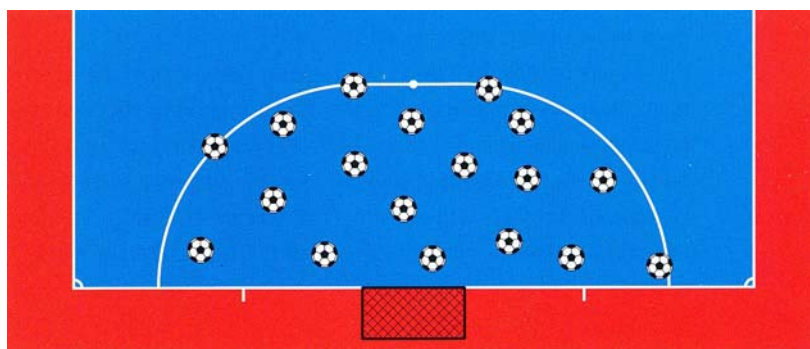

Obr. 9 PVK z vlastního pokutového území

- V případě, že přestupku, za který se nařizuje nepřímý volný kop, se dopustil hráč bránícího družstva ve vlastním pokutovém území, provede nepřímý volný kop družstvo soupeře z místa, kde kolmice k brankové čáře vedená místem, kde došlo k porušení pravidla, protíná čáru ohraničující pokutové území.

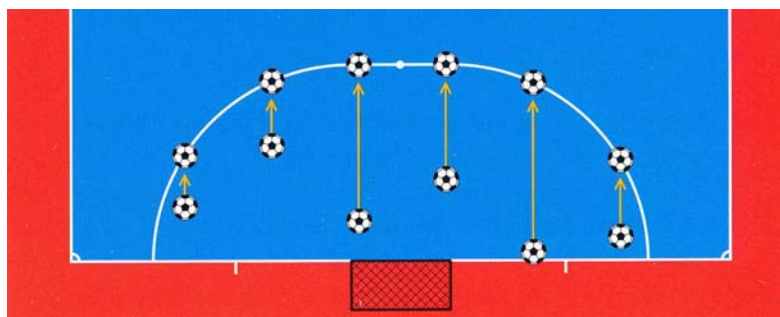

Obr. 10. NVK v pokutovém území bránícího družstva

### **Přestupky, za které se nařizuje přímý volný (pokutový) kop**

#### 3) Klasifikace přestupků

Rozhodčí nepřerušuje hru pro každé porušení pravidla 12; hru přeruší pouze v případě, že podle jeho názoru bylo počínání hráče nedbalé, bezohledné nebo násilné s tím, že

- nedbalé počínání hráče potrestá přímým volným kopem,
- bezohledné počínání hráče potrestá přímým volným kopem a napomenutím,
- násilné počínání hráče (surovou hru) potrestá přímým volným kopem a vyloučením.

#### 4) Surová hra

Surovou hrou se proviní každý hráč, který v souboji o míč vůči soupeři použije přehnanou sílu, násilí nebo brutalitu. Správné posuzování a trestání surové hry je rozhodujícím faktorem pro vývoj utkání, proto je rozhodčí povinen surovou hru potlačovat a trestat.

#### 5) Charakteristika přestupků podle části A pravidla 12.

##### a) Kopnutí soupeře nebo pokus o kopnutí soupeře (přestupek 1 podle části A pravidla 12).

Za kopnutí soupeře se považuje každý zákrok, při kterém dojde k fyzickému kontaktu nohy faulujícího hráče s tělem soupeřem. Pokud sice k fyzickému kontaktu nedojde, ale záměrem hráče podle názoru rozhodčího bylo soupeře kopnout, jedná se o pokus o kopnutí soupeře, které rozhodčí potrestá stejně, jako kdyby k fyzickému kontaktu došlo.

##### b) Podražení soupeře

Podražení je přestupkem, který přivodí pád soupeře. Podrazit soupeře lze nohou (nejčastěji) ale i jinou částí těla, např. skrčením se před skákajícím soupeřem (tzv. „koza“). Podražení soupeře nohou v situaci, kdy bylo jasné, že faulující hráč je tak vzdálen, že nemůže zahrát míčem, se považuje za surovou hru. Za přestupek se naopak nepovažuje, jestliže bránící hráč nejprve soupeři čistě odebere míč a ten následně přes jeho nohu upadne.

c) Skočení na soupeře

Skočení na soupeře je přestupek, při kterém hráč vyskočí směrem na soupeře, takže po výskoku na něj spadne. Pro rozhodčího je někdy obtížně rozlišitelné, jestli se jedná o přestupek hráče vyskakujícího (skočení na soupeře) nebo o přestupek hráče nevyskakujícího (podražení soupeře).

d) Vrazení do soupeře

Vrazit do soupeře prudce nebo nebezpečně je přestupkem. Jestliže však vražení není prudké ani nebezpečné a jestliže soupeř je při tom v držení v míče, lze do soupeře dovoleně vrazit. Dovolené lze do soupeře vrazit:

- zezadu ramenem do soupeřovy lopatky, nebo
- ze strany ramenem do soupeřova ramene.

e) Udeření soupeře nebo pokus o udeření soupeře

Za udeření soupeře se považuje každý zákrok, při kterém dojde k fyzickému kontaktu ruky faulujícího hráče s tělem soupeřem. Pokud sice k fyzickému kontaktu nedojde, ale záměrem hráče podle názoru rozhodčího bylo soupeře udeřit, jedná se o pokus o kopnutí soupeře, které rozhodčí potrestá stejně, jako kdyby k fyzickému kontaktu došlo.

Udeřit soupeře lze nejen rukou, ale i jinou částí těla, např. „trknutím“ soupeře hlavou.

f) Nedovolené zastavení soupeře

O „nedovolené zastavení soupeře“ se jedná v případě, když bránící hráč při pokusu odebrat soupeři míč se ho fyzicky dotkne dříve než míče.

g) Strčení do soupeře

Strčením se rozumí strčení, odstrčení nebo postrčení soupeře a to nejen rukou, paží nebo loktem, ale i jinou částí těla, např. stehnem nebo hýždí. Rozhodující není prudkost strčení; je-li soupeř v pohybu, stačí do něj někdy strčit jen lehce, aby ztratil rovnováhu.

h) Držení soupeře

Držením se rozumí aktivní držení, tj. uchopení nebo tahání soupeře za úbor, za paži nebo za kteroukoli jinou část těla soupeře ať již rukou, paží nebo i kteroukoli jinou částí těla, např. stehnem nebo hýždí, se záměrem bránit soupeři ve volném pohybu. Rozpaží-li hráč ruce, aby soupeři zabránil ve volném pohybu, drží soupeře. Za držení soupeře se rovněž považuje, jestliže hráč vyskočí po míči a při výskoku se rukou nebo rukama opře o pod ním stojícího soupeře.

Rozhodčí byli často kritizováni za neschopnost rozpoznat a správně identifikovat a potrestat držení soupeře. Na základě této skutečnosti bylo v souladu s pravidlem 12 stanoveno, že

- rozhodčí napomene hráče, který držením zabránil soupeři získat míč nebo který držením soupeře zastavil ve slibně se rozvíjející akci,
- rozhodčí vyloučí hráče, který držením zmařil zjevnou možnost soupeře dosáhnout branky.

i) Plivnutí na soupeře

Plivne-li hráč na soupeře, rozhodčí přeruší hru, provinivšího se hráče vyloučí a ve prospěch soupeřova družstva nařídí přímý volný popřípadě pokutový kop. Rozhodčí však může potrestat hráče jen v tom případě, že přestupek on sám viděl,

j) Úmyslná hra rukou

Rozhodčí bude považovat za „úmyslnou“ a tudíž za porušení pravidla takovou hru rukou, jestliže hráč úmyslně zahráje míč rukou proto, aby soupeři zabránil získat kontrolu nad míčem, nebo jestliže tím buď provinivší se hráč nebo jeho družstvo získá herní výhodu. Úmyslné hraní míče rukou rozhodčí sice potrestá přímým volným popřípadě pokutovým kopem, úmyslná hra rukou však samo o sobě není důvodem pro udělení osobního trestu.

Za zakázaný způsob hry se považuje, jestliže hráč (kromě brankáře ve vlastním pokutovém území) zahráje - podle názoru rozhodčího - úmyslně míč rukou nebo se rukou míče dotkne; za „ruku“ se přitom považuje paže od ramene až k prstům.

Za porušení pravidla se rovněž považuje zahrání míče rukou z nedbalosti, neopatrnosti nebo nedostatečné předvídativosti následků boje o míč; obecně se má za to, že hráč hráje rukou „úmyslně“, jde-li „ruka k míči“.

Aby při posuzování hry rukou v pokutovém území nedocházelo k závažným přehmatům, doporučuje se, aby rozhodčí v případě, že má pochybnosti o tom, zda bránící nebo útočící hráč zahrál rukou skutečně „úmyslně“, rozhodl ve prospěch bránícího družstva.

Hra rukou se sama o sobě osobním trestem netrestá.

Rozhodčí ale napomene za nespportovní chování

- hráče, který úmyslně zahraje míč rukou, aby soupeři zabránil ho získat, nebo
- hráče, který úmyslně zahraje míč rukou a tím zastaví slibně se rozvíjející akci soupeře, nebo
- hráče, který se pokusí hrou rukou dosáhnout branky.

### **Přestupky, za které se nařizuje nepřímý volný kop**

6) Charakteristika přestupků podle části B pravidla 12, které se týkají „dvojitých hraní“ brankáře

- Brankář ve vlastním pokutovém území nebo na vlastní polovině hrací plochy má míč pod kontrolou, neboli „v držení“, ať již v ruce (v rukou) nebo u nohou, déle jak 4 sec. Čtyři sekundy se počítají až od okamžiku, kdy brankář je ve stabilní pozici a míč má plně pod kontrolou.
- Brankář poté, co se míče zbavil, se ho znovu dotkne dříve, aniž by se ho předtím dotkl protihráč.
- Brankář, který se míče úmyslně zbavil, se ho na vlastní polovině hrací plochy znovu dotkne poté, co mu ho úmyslně přihrál jeho spoluhráč (neplatí pro případ nahodilého kontaktu jeho spoluhráče s míčem).
- Brankář se ve vlastním pokutovém území dotkne míče rukama poté, co mu ho úmyslně nohou přihrál vlastní spoluhráč (malá domů).

Za „malou domů“, po které se brankář nesmí rukou nebo rukama dotknout míče, se považuje úmyslná zpětná přihrávka vlastnímu brankáři (týká se i volných kopů) provedená nohou (od kolena dolů). Přihrávka jinou částí těla, např. kolenem, hrudí nebo hlavou, se netrestá. Kdyby přitom hráč – podle názoru rozhodčího úmyslně – použil nějaký trik k tomu, aby obešel toto ustanovení pravidla, dopouští se nespportovního chování, rozhodčí ho napomene a proti jeho družstvu nařídí nepřímý volný kop z místa, kde se hráč dopustil přestupku (s ohledem na ustanovení pravidla 13). Přitom není rozhodující, zda se brankář rukou nebo rukama následně míče dotkl – osobním trestem bude hráč potrestán proto, že se svým jednáním pokusil obejít znění i smysl pravidla 12.

- Brankář se ve vlastním pokutovém území dotkne míče rukama poté, co míč mu přihrál spoluhráč přímo z autového kopu.

7) Charakteristika přestupků podle části B pravidla 12, které se týkají všech hráčů vč. brankáře

a) Nebezpečná hra

Za „nebezpečnou hru“ se považuje takový způsob hry, v jehož důsledku se hráč, proti kterému byl použit, nemůže zapojit do hry, aniž by riskoval případné zranění. Např. "núžky" jsou dovolený způsob hry, pokud byly od soupeře provedeny v takové vzdálenosti, že neohrožily jeho bezpečnost; pokud byly provedeny blíže, jedná se o nebezpečnou hru. Pokud však při jejich provedení došlo k fyzickému kontaktu se soupeřem, jedná se o kopnutí soupeře.

b) Bránění soupeři ve hře

Hráč brání soupeři ve hře, jestliže – aniž sám chce míčem hrát – probíhá mezi soupeřem a míčem nebo nastaví své tělo tak, aby vytvořilo překážku mezi soupeřem a míčem. Není však přestupkem, jestliže hráč, který je v držení míče (má míč pod kontrolou), si míč tělem před soupeřem kryje; nesmí však přitom použít rukou, v tom případě by se totiž jednalo o držení soupeře.

c) Bránění brankáři v uvedení míče do hry

Rozhodčí je povinen ochránit brankáře před nedovolenými atakami hráčů při uvádění míče do hry. Proto kromě nařízení nepřímého volného kopu napomene za nespportovní chování hráče,

- který brankáře při uvádění míče do hry výhozem od branky zastaví nebo ho omezí v pohybu,
- který v době, kdy brankář uvádí míč do hry výhozem z ruky, hraje nebo se pokusí hrát míč nohou,
- který při rohovém kopu brání brankáři v pohybu.

d) Přestupek, za který se nařizuje přímý volný kop, provedený ale vůči spoluhráči.

Pokud tato situace nastane, řeší ji rozhodčí nařízením nepřímého volného kopu a udělením odpovídajícího osobního trestu.

e) Hráč se dopustí přestupku, který není uveden v pravidlech futsalu, pro který ale rozhodčí přeruší hru, aby udělil osobní trest.

Tato situace nastane v případech, kdy rozhodčí hodlá udělit osobní trest, ale při provedení přestupku nebylo porušeno takové ustanovení pravidel, které by rozhodčího přímo opravňovalo k nařízením

volného přímého nebo volného nepřímého kopu. Hru rozhodčí nechá navázat nepřímým volným kopem z místa, kde se nacházel provinivší se hráč.

### **Udělování osobních trestů**

- 8) Kromě přestupků vycitovaných přímo v části C pravidla 12 a kromě dalších situací, uvedených ve výkladu k pravidlu 12, rozhodčí také napomene za nesportovní chování hráče, který
- skryl při kontrole výstroje před utkáním nošení nepovolených předmětů,
  - neuposlechl výzvy rozhodčího k úpravě výstroje,
  - předstírá zranění,
  - zveličuje následky kontaktu se soupeřem (simulování),
  - pokřikem „přihraj“, „pust“ apod. se snaží zmást soupeře,
  - úmyslně a provokativně se po nařízení kopu postaví před míčem, aby zdržel provedení kopu,
  - úmyslně provede volný kop z nesprávného místa s cílem přimět rozhodčího, aby nařídil jeho opakování,
  - zastaví slibně se rozvíjející akci soupeře přestupkem, za který se nařizuje přímý volný kop (za „slibně se rozvíjející útočnou akci“ se považuje taková herní situace, která by bez porušení pravidla bránícím hráčem umožnila po jedné či dvou přihrávkách přímo ohrozit branku,
  - pokusí se zmařit zjevnou brankovou příležitost soupeře,
  - provede pokutový kop, ačkoli k tomu nebyl určen,
  - ruší soupeře provádějícího autový kop nebo rohový kop tím, že nevhodně gestikuluje, pobíhá nebo pokřikuje, nebo
  - zadrží nebo se pokusí zadržet míč, popřípadě změnit směr jeho pohybu hozením nějakého předmětu, nebo
  - při oslavě po dosažení branky si svlékne dres třeba jenom tak, že si jím zakryje obličej,
  - po dosažení branky nepřiměřeným nebo provokujícím způsobem projevuje svou radost, např. použije provokativních nebo zesměšňujících posušek či gest nebo opustí hrací plochu směrem, kde jsou shromážděni fanoušci, aby s nimi oslavoval dosažení branky (v tomto případě však rozhodčí nemá trestat hráče ihned, ale až poté, co se hráč přes jeho upozornění na hrací plochu nevrátí),
  - v průběhu utkání úmyslně poškodí míč či příslušenství hrací plochy nebo vybavení hřiště, nebo
  - dopustí se takové počinu, který je v rozporu s etikou sportovce.
- 9) Kromě přestupků vycitovaných přímo v části D pravidla 12 a kromě dalších situací, uvedených ve výkladu k pravidlu 12, rozhodčí také vyloučí za hrubé nesportovní chování hráče, který
- udeří míčem nebo jiným předmětem nebo fyzicky napadne spoluhráče nebo jinou osobu s výjimkou případů uvedených v čl. 7.b pravidla 5 (inzultace),
  - neoprávněně vstoupí na hrací plochu a zmaří zjevnou brankovou příležitost soupeře nebo soupeři zabrání přímo dosáhnout branky,
  - přestupkem, za který se nařizuje přímý volný (pokutový) kop úmyslně zmaří soupeři zjevnou možnost dosáhnout branky,
  - úmyslně – aby soupeři zabráníl dosažení branky - posune konstrukci vlastní branky,
  - opustí hrací plochu, aby tím demonstroval nespokojenost s rozhodnutím rozhodčího nebo aby tím projevil nespokojenost s hrou spoluhráčů nebo po hádce s nimi,
  - dopustí se takové počinu, který je v hrubém rozporu s etikou sportovce.

### **Další ustanovení**

- 10) Pokud byli z jednoho družstva vyloučeni tři hráči, doplní družstvo počet hráčů na tři s tím, že třetímu vyloučenému hráči začne trest běžet až po vypršení trestu prvního vyloučeného hráče. Adekvátně se postupuje při vyloučení více hráčů jednoho družstva.
- 11) Vyloučený hráč je povinen odebrat se do kabiny svého družstva. To znamená, že provinivší se hráč musí opustit prostor haly a nesmí se vrátit do hlediště.
- 12) Vykázaný funkcionář je povinen odebrat se do kabiny svého družstva. V případě, že odmítne odejít, rozhodčí dále nezasahuje a vše podrobně popíše v zápise o utkání.

# PRAVIDLO 13

## VOLNÉ KOPY

### Druhy volných kopů

Volné kopy se dělí na přímé a nepřímé.

#### Přímý volný kop

Volný přímý kop a tedy i akumulovaný faul signalizuje rozhodčí tak, že jednou rukou horizontálně ukáže směr, kterým se bude kop zahrávat a druhou rukou se vztyčeným ukazováčkem svisle ukáže na místo přestupku, čímž dá signál ke stolku časomíry, že se jedná o akumulovaný faul.

#### Dosažení branky

- Jestliže byl přímý volný kop proveden přímo do soupeřovy branky, bylo dosaženo branky.
- Jestliže byl přímý volný kop proveden přímo do vlastní branky, nařídí rozhodčí rohový kop ve prospěch soupeřova družstva.

#### Akumulované fauly

- Za akumulované fauly jsou považovány všechny přestupky uvedené v Pravidle 12, za které se nařizuje přímý volný nebo pokutový kop.
- Rozhodčí může uplatnit výhodu ve hře, pokud družstvo ještě nemá pět akumulovaných faulů či pokud by družstvo soupeře přerušením hry přišlo o možnost dosáhnout branky.
- Pokud rozhodčí uplatní výhodu ve hře, musí upozornit povinným signálem na akumulovaný faul časoměřiče a třetího rozhodčího okamžitě po přerušení hry.
- Akumulované fauly z druhého poločasu se družstvu započítávají i v případném prodloužení doby hry. Akumulované fauly družstva v prodloužení se družstvu připočítávají k celkovému počtu akumulovaných faulů družstva z druhého poločasu

#### Nepřímý volný kop

Nepřímý volný kop signalizuje rozhodčí tak, že zvedne jednu paži nad úroveň hlavy a ponechá ji v této pozici do té doby, než je nepřímý kop proveden a než se míč dotkne jiného hráče nebo než je míč ze hry.

#### Dosažení branky

Branka může být uznána pouze v případě, že se míče po rozehrání následně dotkl ještě před dosažením branky jiný hráč:

- Jestliže byl nepřímý volný kop proveden přímo do soupeřovy branky, navazuje se hra výhozem do branky.
- Jestliže byl nepřímý volný kop proveden přímo do vlastní branky, navazuje se hra rohovým kopem ve prospěch soupeřova družstva.

#### Provádění kopů

Při provádění přímých i nepřímých volných kopů musí míč před jejich rozehráním stát v klidu.

Volný přímý kop nařízený rozhodčím po šestém (a každém dalším) akumulovaném faulu (počítáno pro každé družstvo zvlášť):

- Hráč provádějící volný přímý kop musí míč rozehrát se záměrem dosáhnout branku, nesmí přihrávat spoluhráči.
- Po rozehrání volného přímého kopu se míče nesmí dotknout žádný jiný hráč do té doby, než se jej dotkne brankář bránícího družstva nebo než dojde k odrazu míče od brankové tyče nebo břevna nebo než míč skončí mimo hrací plochu.
- Jestliže se hráč dopustí šestého akumulovaného faulu na soupeřově polovině hrací plochy či na vlastní polovině hrací plochy, ale v prostoru vymezeném středovou čarou a rovnoběžně s ní vedenou pomyslnou čarou procházející značkou pro druhý pokutový kop, provede se kop ze značky druhého pokutového kopu. Kop se provede v souladu s částí „Postavení při zahrávání volných kopů“.
- Jestliže se hráč dopustí šestého akumulovaného faulu na vlastní polovině hrací plochy ve vzdálenosti menší od pomyslné čáry vedené rovnoběžně s brankovou čarou ve vzdálenosti 10 m, ale mimo vlastní pokutové území, rozhodne se družstvo soupeře, zda kop provede ze značky druhého pokutového kopu či z místa přestupku.
- Rozhodčí po provedení kopu nařízeného v normální hrací době prodlouží dobu hry každého polo-

času či prodlouží dobu prodloužené doby hry.

## **Postavení při zahrávání volných kopů**

### ***Volný kop mimo pokutové území***

- Všichni hráči bránícího družstva musí být před provedením kopu vzdáleni alespoň 5 m od míče.
- Míč je ve hře, jakmile se po provedení kopu pohne.
- Volný kop se provádí z místa přestupku nebo z místa, kde byl míč v okamžiku přestupku (podle druhu přestupku) nebo ze značky druhého pokutového kopu.

### ***Přímý či nepřímý volný kop zahrávaný z pokutového území bránícího družstva***

- Všichni hráči soupeře musí být před provedením kopu vzdáleni alespoň 5 m od míče.
- Všichni hráči soupeře musí být před provedením kopu mimo pokutové území.
- Míč je ve hře, jestliže po rozehrání kopu přímo opustí pokutové území.
- Volný kop lze provést z kteréhokoli místa uvnitř pokutového území.

### ***Přímý volný kop následující po šestém akumulovaném faulu***

- Hráči bránícího družstva nesmějí při volném kopu postavit obrannou zeď.
- Hráč provádějící kop musí být jasně určen.
- Brankář musí být ve vlastním pokutovém území a alespoň 5 m vzdálen od míče.
- Všichni hráči se zdržují na hrací ploše, vyjma exekutora kopu, pokud si tak přeje.
- Všichni hráči musí být na hrací ploše mimo pokutové území a za pomyslnou čárou, která prochází míčem a je rovnoběžná s brankovou čarou. Současně musí být vzdáleni alespoň 5 m od míče a nesmějí exekutorovi kopu bránit v jeho provedení. Žádný hráč, kromě exekutora kopu, nesmí překročit pomyslnou čáru před uvedením míče do hry.

### ***Nepřímý volný kop útočícího družstva***

- Hráči soupeře musí být minimálně 5 m od míče do doby než bude ve hře.
- Míč je ve hře, jakmile se po provedení kopu pohne.
- Nepřímý volný kop zahrávaný v pokutovém území se provádí z čáry pokutového území a to z místa, které je nejbližší k místu, kde došlo k přestupku.

## **Trestní ustanovení**

### **Volný kop před šestým akumulovaným faulem**

**Jestliže při provádění volného kopu hráč bránícího družstva nedodrží předepsanou vzdálenost:**

- Kop se opakuje a hráč soupeře je napomenut, pokud nebyla ponechána výhoda ve hře nebo pokud nebylo porušeno jiné pravidlo, po kterém následuje pokutový kop. Pokud po přestupku následuje volný kop, rozhodčí rozhodne, zda potrestá původní přestupek nebo ten, který následoval. Pokud je druhý přestupek potrestán pokutovým kopem nebo přímým volným kopem, bude soupeřovu družstvu započítán akumulovaný faul.

**Jestliže při provádění volného kopu bránícím družstvem z vlastního pokutového území není míč kopnut přímo mimo toto území:**

- Kop se opakuje.

**Jestliže družstvo provádějící volný kop ho neprovede do 4 sekund:**

- Nařídí rozhodčí nepřímý volný kop ve prospěch soupeře z místa, kde došlo k porušení pravidla (s přihlédnutím k ustanovení o postavení při zahrávání volných kopů).

### ***Volný kop provedený hráčem z pole (ne brankářem)***

**Jestliže se po uvedení míče do hry exekutor kopu dotkne míče znovu (kromě úmyslné hry rukou), aniž by se míč dotkl jiného hráče:**

- Rozhodčí nařídí nepřímý volný kop ve prospěch soupeřova družstva, rozehraný z místa přestupku.

**Jestliže po uvedení míče do hry exekutor kopu dopustí úmyslné hry rukou, aniž by se míče dotkl jiný hráč:**

- Rozhodčí nařídí přímý volný kop ve prospěch soupeřova družstva, rozehraný z místa přestupku (s přihlédnutím k ustanovení o postavení při zahrávání volných kopů) a jeho družstvu bude načten akumulovaný faul.

- Rozhodčí nařídí pokutový kop, pokud došlo k přestupku uvnitř pokutového území exekutora kopu a jeho družstvu bude načten akumulovaný faul.

### **Volný kop provedený brankářem**

**Jestliže se po uvedení míče do hry brankář znovu dotkne míče (kromě úmyslné hry rukou), aniž by se míč dotkl jiného hráče:**

- Rozhodčí nařídí nepřímý volný kop ve prospěch soupeřova družstva, rozehraný z místa přestupku (s přihlédnutím k ustanovení o postavení při zahrávání volných kopů)

**Jestliže po uvedení míče do hry se brankář dopustí úmyslné hry rukou, aniž by se ho dotkl jiný hráč:**

- Rozhodčí nařídí přímý volný kop ve prospěch soupeřova družstva, pokud došlo k přestupku mimo brankářovo pokutové území. Kop bude rozehrán z místa přestupku (s přihlédnutím k ustanovení o postavení při zahrávání volných kopů) a brankářovu družstvu bude načten akumulovaný faul
- Rozhodčí nařídí nepřímý volný kop ve prospěch soupeřova družstva, pokud došlo k přestupku v brankářově pokutovém území. Kop bude rozehrán z místa přestupku (s přihlédnutím k ustanovení o postavení při zahrávání volných kopů).

### **Volný kop po dosažení šestého akumulovaného faulu**

Jestliže hráč provádějící kop po šestém akumulovaném faulu jej rozehraje bez úmyslu dosáhnout branky:

- Rozhodčí přeruší hru a nařídí nepřímý volný kop ve prospěch soupeřova družstva, rozehraný z místa přestupku (s přihlédnutím k ustanovení o postavení při zahrávání volných kopů).

Jestliže při rozehrání kopu následujícího po šestém akumulovaném faulu provede kop spoluhráč původně určeného hráče:

- Rozhodčí zastaví hru, napomene ho za nesportovní chování a opětovně zahájí hru nepřímým kopem ve prospěch bránícího mužstva z místa provádění původního kopu

Jestliže rozhodčí dá signál k provedení přímého volného kopu po dosažení šestého akumulovaného faulu a před tím, než je míč ve hře:

**Hráč družstva provádějící kop poruší pravidlo, kromě pravidla o rozehrání do 4 sekund:**

- Rozhodčí nechá kop provést.
- Jestliže se míč dostane do branky, bude se kop opakovat (s přihlédnutím k ustanovení o postavení při zahrávání volných kopů).
- Jestliže se míč nedostane do branky, rozhodčí přeruší hru a ve prospěch bránícího družstva nařídí nepřímý volný kop, který bude proveden z místa přestupku (s přihlédnutím k ustanovení o postavení při zahrávání volných kopů).

**Hráč z bránícího družstva poruší pravidla futsalu:**

- Rozhodčí nechá kop provést.
- Jestliže se míč dostane do branky, branku uzná.
- Jestliže se míč nedostane do branky, bude se kop opakovat.

**Jeden či více hráčů z bránícího družstva a jeden či více hráčů z útočícího družstva poruší pravidla futsalu:**

- Rozhodčí nechá kop opakovat.

**Jestliže rozhodčí dá signál k provedení přímého volného kopu po dosažení šestého akumulovaného faulu a poté, co je míč ve hře:**

**Exekutor kopu se dotkne míče opětovně (kromě doteku rukou), aniž by se ho dotkl jiný hráč:**

- Rozhodčí nařídí nepřímý volný kop ve prospěch soupeřova družstva, rozehraný z místa přestupku (s přihlédnutím k ustanovení o postavení při zahrávání volných kopů)

**Jiný hráč než exekutor kopu se dotkne míče (kromě doteku rukou) před tím, než se ho dotkne bránící brankář, odrazí se od jedné z brankových tyčí či břevna či opustí hrací plochu:**

- Rozhodčí nařídí nepřímý volný kop ve prospěch soupeřova družstva, rozehraný z místa přestupku (s přihlédnutím k ustanovení o postavení při zahrávání volných kopů)

**Hráč úmyslně zahraje rukou:**

- Rozhodčí nařídí přímý volný kop ve prospěch soupeřova družstva, rozehraný z místa přestupku (s přihlédnutím k ustanovení o postavení při zahrávání volných kopů) a hráčovu družstvu bude načten



akumulovaný faul.

- Rozhodčí nařídí pokutový kop, jestliže se přestupku dopustí hráč bránícího družstva uvnitř vlastního pokutového území, kromě bránícího brankáře (s přihlédnutím k ustanovení o postavení při zahrávání volných kopů) a jeho družstvo a bude načten akumulovaný faul.

#### **Míč je na cestě vpřed zasažen cizím předmětem (vnějším vlivem):**

- Rozhodčí nechá kop opakovat

#### **Míč se odrazí na hrací plochu od brankáře, brankové tyče či břevna a po té je zasažen vnějším vlivem:**

- Rozhodčí přeruší hru
- Ve hře se pokračuje míčem rozhodčího na místě, kde ho zasáhl cizí předmět (vnější vliv), pokud nebyl zasažen uvnitř pokutového území. V takovém případě jeden z rozhodčích vhodí míč do hry na čáře pokutového území a to v nejbližším bodě místu, kde se míč nacházel v okamžiku přerušení hry.

#### **Během hry došlo k poškození míče, aniž by se předtím dotkl brankové tyče, břevna či jiného hráče:**

- Rozhodčí nechá kop opakovat.

### **Rozhodnutí Organizační Komise**

- 1) Volné kopy se nařizují za porušení pravidel, ke kterým došlo na hrací ploše v době, kdy míč byl ve hře. Pokud rozhodčí usoudí, že nařízením volného kopu by vznikla výhoda pro provinivší se družstvo, poskytne družstvu, které se neprovinilo, výhodu ve hře.
- 2) Provádí-li se volný kop a více hráčů zkrátí předepsanou vzdálenost předtím, než byl míč ve hře, kop se opakuje, a rozhodčí napomene toho hráče, který zkrátí předepsanou vzdálenost nejvíce; stejně postupuje rozhodčí v případě, že se proti míči vysune celá zeď bránících hráčů. Pokud rozhodčí poskytne výhodu ve hře, napomene provinivšího se hráče při nejbližším přerušení hry.
- 3) Jestliže rozhodčí dá signál k provedení přímého volného kopu a před tím, než je míč ve hře, se exekutor kopu zachová nesportovně:
  - Rozhodčí nechá kop provést.
  - Jestliže se míč dostane do branky, bude se kop opakovat.
  - Jestliže se míč nedostane do branky, rozhodčí přeruší hru a ve prospěch bránícího družstva nařídí nepřímý volný kop, který bude proveden z místa přestupku (s přihlédnutím k ustanovení o postavení při zahrávání volných kopů).

## **PRAVIDLO 14 POKUTOVÝ KOP**

### **Pokutový kop**

Rozhodčí nařizuje pokutový kop proti družstvu, jež se při hře uvnitř vlastního pokutového území dopustilo některého z deseti přestupků, za které je nařízen přímý volný kop.

Z pokutového kopu může být přímo dosaženo branky.

Pro provedení pokutového kopu nařízeného v normální době hry prodlouží rozhodčí dobu hry každého poločasu nebo dobu prodloužené doby hry.

### **Umístění míče a postavení hráčů**

Míč

- musí v klidu ležet na značce pokutového kopu.

Hráč provádějící pokutový kop

- musí být jasně a zřetelně určen.

Brankář, proti němuž bude pokutový kop proveden:

- do doby, než míč bude ve hře, musí být na vlastní brankové čáře mezi brankovými tyčemi a musí být obrácen čelem k exekutorovi pokutového kopu.

Ostatní hráči, s výjimkou hráče provádějícího pokutový kop, musí být:

- na hrací ploše,

- mimo pokutové území,
- za značkou pokutového kopu,
- alespoň 5 m od značky pokutového kopu

## Provedení pokutového kopu

Po té, co všichni hráči zaujmou své pozice v souladu s pravidlem:

- jeden z rozhodčích dá píšťalkou znamení k provedení pokutového kopu,
- exekutor pokutového kopu musí míč kopnout dopředu,
- míč je ve hře od okamžiku, kdy byl kopnut a pohnul se směrem vpřed.

Když je pokutový kop zahráván v průběhu normální doby hry, nebo když rozhodčí k jeho provedení prodloužil dobu hry prvního nebo druhého poločasu,

- uzná rozhodčí branku i v případě, že předtím, než míč úplně přešel brankovou čáru mezi brankovými tyčemi a pod břevnem do prostoru branky, se dotkl jedné nebo obou brankových tyčí, břevna, brankáře nebo několika z nich a to v jakékoli kombinaci.

## Trestní ustanovení

Jestliže exekutor pokutového kopu neprovedl kop směrem vpřed:

- Rozhodčí přeruší hru a nařídí nepřímý volný kop ve prospěch bránícího družstva, rozehraným ze značky pokutového kopu (s přihlédnutím k ustanovení o postavení při zahrávání volných kopů).

Jestliže při provádění pokutového kopu provedl kop spoluhráč hráče původně určeného k jeho provedení:

- Rozhodčí přeruší hru, udělí napomenutí za nesportovní chování a naváže hru nepřímým volným kopem ve prospěch bránícího družstva, rozehraným ze značky pokutového kopu (s přihlédnutím k ustanovení o postavení při zahrávání volných kopů).

Jestliže před uvedením míče do hry dá rozhodčí píšťalkou znamení k provedení pokutového kopu a přihodí se některá z následujících situací:

Hráč ze stejného družstva jako exekutor pokutového kopu poruší pravidla futsalu:

- Rozhodčí nechá kop provést.
- Jestliže se míč dostane do branky, rozhodčí nechá kop opakovat.
- Jestliže se míč nedostane do branky, rozhodčí přeruší hru a naváže hru nepřímým volným kopem ve prospěch bránícího družstva, rozehraným z místa přestupku (s přihlédnutím k ustanovení o postavení při zahrávání volných kopů).

Hráč bránícího mužstva poruší pravidla futsalu:

- Rozhodčí nechá kop provést.
- Jestliže se míč dostane do branky, branka platí.
- Jestliže se míč nedostane do branky, kop se opakuje.

Jeden či více hráčů z bránícího družstva a jeden či více hráčů z útočícího družstva poruší Pravidla futsalu:

- Rozhodčí nechá kop opakovat.

Jestliže se po provedení pokutového kopu exekutor kopu znovu dotkne míče (kromě doteku rukou), aniž by se ho dotkl jiný hráč:

- Rozhodčí nařídí nepřímý volný kop ve prospěch družstva soupeře, rozehrávaný z místa přestupku (s přihlédnutím k ustanovení o postavení při zahrávání volných kopů).

Jestliže se po provedení pokutového kopu exekutor kopu znovu dotkne míče úmyslně rukou, aniž by se ho dotkl jiný hráč:

- Rozhodčí nařídí přímý volný kop ve prospěch družstva soupeře, rozehrávaný z místa přestupku (s přihlédnutím k ustanovení o postavení při zahrávání volných kopů) a jeho družstvu je načten akumulovaný faul.

Jestliže míč v okamžiku pohybu vpřed zasáhne vnější vliv:

- Rozhodčí nechá kop opakovat.

Jestliže se míč odrazí do hrací plochy od brankáře, od brankové tyče či břevna a po ho zasáhne vnější vliv:

- Rozhodčí přeruší hru.
- Rozhodčí naváže hru míčem rozhodčího v místě, kde došlo k zásahu cizího tělesa, pokud se tak

nestalo v pokutovém území. V takovém případě naváže rozhodčí míčem rozhodčího v bodě na čáře pokutového území, který je nejbližší místu, kde došlo k přerušení hry.

Dojde k poškození míče ve hře, aniž by se míč předtím dotkl brankové tyče, břevna či hráče:

- Rozhodčí nechá kop opakovat

## Rozhodnutí Organizační Komise

Při zahrávání pokutového kopu musí být dodrženy tyto zásady:

1. Pokutový kop se provádí do míče volně a nehybně ležícího na středu pokutové značky. Posunutí míče mimo pokutovou značku není dovoleno.
2. Brankář, proti němuž se pokutový kop zahrává, musí do doby, než míč bude ve hře, být na své brankové čáře mezi brankovými tyčemi a musí být čelem do hrací plochy; přitom však může na brankové čáře pohybovat nohama a činit klamavé pohyby tělem.
3. Hráč, který bude pokutový kop provádět, musí být dříve, než rozhodčí dá pokyn ke hře, zřetelně identifikovat tím, že zvedne ruku.
4. Rozhodčí musí dát k provedení pokutového kopu jasný a zřetelný signál píšťalkou. Znamení píšťalkou dá poté, co se ujistí, že jsou splněny výše uvedené podmínky pro jeho správné provedení.
5. Při provádění pokutového kopu neplatí limit čtyř sec.
6. Před provedením pokutového kopu si smí kterýkoli hráč bránícího družstva vyměnit místo s brankářem, ale rozhodčí o tom musí být předem uvědomen. Při výměně musí být respektovány zásady ustanovení pravidla 3 a pravidla 4.
7. Při provádění pokutového kopu smí hráč během rozběhu konat klamavé pohyby (finty) a to až do předposledního kroku svého rozběhu. Před vlastním provedením kopu již jeho pohyb musí být plynulý, nesmí se zastavit a konání jakýchkoli klamavých pohybů v této fázi provádění pokutového kopu není dovoleno; porušení tohoto ustanovení se považuje za nesportovní chování, rozhodčí provinivšího se hráče napomene a nařídí nepřímý volný kop z místa přestupku (s přihlédnutím k ustanovení o postavení při zahrávání volných kopů).

## PRAVIDLO 15 AUTOVÝ KOP

### Autový kop

Autový kop je jedním ze způsobů navázání hry.

Rozhodčí nařizuje autový kop ve prospěch soupeře hráče, který se jako poslední dotkne míče v okamžiku, kdy míč celým objemem překročí postranní čáru, ať po zemi, vzduchem či po doteku stropu haly.

Z autového kopu nemůže být přímo dosaženo branky.

### Postavení hráčů

Hráči soupeřova týmu musí být:

- Na hrací ploše.
- Vzdáleni alespoň 5 m od místa na postranní čáře odkud je autový kop prováděn.

### Provedení autového kopu:

Existuje pouze jeden postup pro provedení autového kopu:

- Kopem.

### Postavení hráčů a míče při autovém kopu

V okamžiku rozehrávání exekutor autového kopu:

- se dotýká jednou nohou postranní čáry či země mimo hrací plochu,
- kopne míč, který musí stát v klidu, buď z místa, kde míč opustil hrací plochu nebo ze země mimo hrací plochu vedle tohoto místa, a to ve vzdálenosti maximálně 25 cm od něj,
- rozehraje míč v limitu 4 sekund potom, co je exekutor kopu připraven ke hře.

Míč je ve hře v okamžiku, kdy se dostane na hrací plochu.

## Trestní ustanovení

Jestliže je v okamžiku zahrávání autového kopu soupeř blíže k míči, než je požadovaná vzdálenost:

- Rozhodčí nechá autový kop opakovat tím samým družstvem a napomene hráče soupeře, pokud neposkytne výhodu či pokud nepotrestá přestupek volným kopem či pokutovým kopem v neprospěch družstva soupeře a ve prospěch exekutora provádějícího autový kop.

Jestliže soupeř nesportovně rozptyluje či zabraňuje hráči v provedení autového kopu:

- Rozhodčí jej napomene za nesportovní chování.

Za jakékoliv další porušení pravidla při provádění autového kopu:

- Rozhodčí nařídí provedení autového kopu družstvem soupeře.

### Autový kop provedený jiným hráčem než brankářem

Jestliže je míč uveden do hry a exekutor autového kopu se ho dotkne znovu (kromě doteku rukou), aniž by se ho dotkl jiný hráč:

- Rozhodčí nařídí nepřímý volný kop ve prospěch družstva soupeře, rozehraný z místa přestupku (s přihlédnutím k ustanovení o postavení při zahrávání volných kopů).

Jestliže je míč ve hře a exekutor autového kopu úmyslně zahraje rukou, aniž by se míče dotkl jiný hráč:

- Rozhodčí nařídí přímý volný kop ve prospěch soupeřova družstva, rozehraný z místa přestupku (s přihlédnutím k ustanovení o postavení při zahrávání volných kopů) a jeho družstvu je načten akumulovaný faul.
- Rozhodčí nařídí pokutový kop, jestliže se přestupku dopustí uvnitř pokutového území exekutora autového kopu a jeho družstvu je načten akumulovaný faul.

### Autový kop provedený brankářem

Jestliže je míč ve hře a brankář se ho dotkne znovu (kromě doteku rukou), aniž by se ho dotkl jiný hráč:

- Rozhodčí nařídí nepřímý volný kop ve prospěch družstva soupeře, rozehraný z místa přestupku (s přihlédnutím k ustanovení o postavení při zahrávání volných kopů).

Jestliže míč ve hře brankář úmyslně zasáhne rukou, aniž by se ho dotkl jiný hráč:

- Rozhodčí nařídí přímý volný kop ve prospěch družstva soupeře, jestliže se brankář dotkne míče mimo vlastní pokutové území, rozehraný z místa přestupku (s přihlédnutím k ustanovení o postavení při zahrávání volných kopů) a brankářovu družstvu je načten akumulovaný faul.
- Rozhodčí nařídí nepřímý kop ve prospěch družstva soupeře, pokud se brankář dotkne míče uvnitř vlastního pokutového území, rozehraný z bodu na čáře pokutového území, který je nejbližší místu přestupku (s přihlédnutím k ustanovení o postavení při zahrávání volných kopů).

## Rozhodnutí Organizační Komise

1. Hráči bránícího družstva musí být před provedením autového kopu vzdáleni nejméně 5 metrů od míče. Jestliže hráč otálí se zaujetím předepsané vzdálenosti a následně neuposlechne výzvy rozhodčího, aby předepsanou vzdálenost zaujal, napomene ho rozhodčí za „nedodržení předepsané vzdálenosti“.
2. Z autového kopu nemůže být přímo dosaženo branky. Jestliže po provedení autového kopu skončí míč
  - ve vlastní brance, nařídí rozhodčí ve prospěch soupeřova družstva rohový kop,
  - v brance soupeře, naváže se hra výhozem soupeřova brankáře.

## PRAVIDLO 16 VÝHOZ OD BRANKY

### Výhoz od branky

Výhoz od branky je jedním ze způsobů navázání hry.

Výhoz od branky se provede, jestliže předtím, než míč celým svým objemem, ať již po zemi nebo ve vzduchu, přešel přes brankovou čáru, se ho naposledy dotkl hráč útočícího družstva a jestliže v souladu s pravidlem 10 nebylo dosaženo branky.

Z výhozu nemůže být přímo dosaženo branky.

### Provedení

- Míč je vhozen brankářem odkudkoli z vlastního pokutového území.
- Brankář musí provést výhoz během 4 sec od doby, kdy je připraven ho provést.
- Míč je ve hře, když po vhození brankářem opustí pokutové území.

## Trestní ustanovení

Jestliže není míč vhozen přímo z pokutového území:

- Výhoz od branky se opakuje, ale 4 sec limit se nepočítá znovu, ale počítání pokračuje od okamžiku, kdy brankář je připraven výhoz opakovat.

Jestliže se brankář, který provedl výhoz od branky, dotkne míče znovu (vyjma rukou), aniž se ho dotkne hráč soupeře (vyjma nahodilého, neúmyslného dotyku spoluhráče):

- Rozhodčí nařídí nepřímý volný kop ve prospěch soupeře z místa přestupku (s přihlédnutím k ustanovení o postavení při zahrávání volných kopů).

Jestliže je míč ve hře a brankář zahraje úmyslně rukou před tím, než se dotkne jiný hráč:

- Rozhodčí nařídí přímý volný kop ve prospěch soupeře, pokud se přestupek stane mimo brankářovo pokutové území, z místa, kde byl přestupek spáchán (s přihlédnutím k ustanovení o postavení při zahrávání volných kopů) a provinivšímu se družstvu se načte akumulovaná chyba.
- Rozhodčí nařídí nepřímý volný kop ve prospěch soupeře, pokud se přestupek stane v brankářově pokutovém území. Kop bude zahráván z čáry pokutového území, které je nejbližší místu přestupku (s přihlédnutím k ustanovení o postavení při zahrávání volných kopů).

Jestliže není výhoz proveden do 4 sec:

- Rozhodčí nařídí nepřímý volný kop ve prospěch soupeře. Kop bude zahráván z čáry pokutového území, které je nejbližší místu přestupku (s přihlédnutím k ustanovení o postavení při zahrávání volných kopů).

Jestliže je výhoz zahráván a v pokutovém území, ze kterého brankář vyhazuje, se nachází hráč soupeře:

- Výhoz se opakuje, pokud tento hráč brání ve správném provedení výhozu nebo se dotkne míče.

Za jakékoliv další porušení pravidla při provádění výhozu od branky:

- Výhoz od branky se opakuje. Pokud je provinění spácháno družstvem zahrávajícím výhoz, 4 sec limit se nepočítá znovu, ale pokračuje od okamžiku, kdy brankář je připraven výhoz opakovat.

## Rozhodnutí Organizační Komise

1. Brankář musí výhoz od branky provést do 4 sec od okamžiku, kdy má míč pod kontrolou a hráči soupeře ho před provedením výhozu od branky nijak neomezují.
2. Brankář smí přehodit míč přes středovou čáru na soupeřovu polovinu hrací plochy.
3. Jestliže při výhozu od branky míč neopustil pokutové území, protože brankář ho vhodil do vlastní branky, branka neplatí a výhoz od branky se opakuje s tím, že 4 sec limit se nepočítá znovu, ale počítání pokračuje od okamžiku, kdy brankář je připraven výhoz opakovat. (Pokud ovšem brankář chytí míč přímo ze hry a vhodí si ho do vlastní branky, branka platí, protože míč byl stále ve hře a tudíž se nejedná se o „navázání hry výhozem od branky“.)
4. Jestliže míč opustil hrací plochu přes brankovou čáru bránícího družstva poté, co se ho naposledy dotkl hráč útočícího družstva, nesmí být míč brankářem vykopnut, ale musí být znovu uveden do hry pouze výhozem brankáře od branky. Při porušení tohoto ustanovení se výhoz opakuje.

## PRAVIDLO 17 ROHOVÝ KOP

### Rohový kop

Rohový kop je jedním ze způsobů navázání hry.

Rohový kop se provede, jestliže poté, co se ho naposledy dotkl hráč bránícího družstva, míč celým svým objemem, ať již po zemi nebo ve vzduchu, přejde přes jeho brankovou čáru, pokud nebylo v souladu s pravidlem 10 dosaženo branky.

Z rohového kopu může být přímo dosaženo branky.

### Pozice míče a hráčů

Míč musí být:

- Uvnitř rohového čtvrtkruhu, který je blíže místu, kde míč přešel brankovou čáru.

Hráči soupeře musí být:

- Na hrací ploše nejméně 5 m od rohového čtvrtkruhu do doby, než míč bude ve hře.

Provedení rohového kopu:

- Míč musí být kopnut hráčem útočícího družstva.
- Družstvo musí kop zahrát během 4 sec od okamžiku, kdy je připraveno kop provést.
- Míč je ve hře, jakmile se po provedení kopu pohne.

## **Trestní ustanovení**

Jestliže je hráč soupeřova družstva blíže, než je předepsaná vzdálenost a míč není ještě ve hře:

- Rohový kop zahráje znovu stejné družstvo a provinivšího se hráče rozhodčí napomene, vyjma situace, kdy rozhodčí uplatní výhodu ve hře nebo když se provinivší družstvo dopustí přestupku, který se trestá přímým volným kopem nebo pokutovým kopem.

Jestliže soupeř nesportovně rozptyluje nebo brání hráči zahrávajícímu rohový kop:

- Rozhodčí hráče soupeře napomene za nesportovní chování.

Jestliže není rohový kop zahrán do 4 sec:

- Rozhodčí nařídí výhoz brankáře.

V případě jiných porušení zahrávání rohového kopu nebo postavení míče:

- Rohový kop se opakuje. Pokud se proviní družstvo zahrávající kop, 4 sec limit se nepočítá znovu, ale počítání pokračuje od okamžiku, kdy hráč je připraven rohový kop provést.

## **Rohový kop je zahráván hráčem z pole**

Jestliže je míč ve hře a hráč zahrávající kop se míče dotkne znovu (ne rukou), dříve než se míče dotkne jiný hráč:

- Rozhodčí nařídí nepřímý volný kop ve prospěch soupeře z místa, kde byl přestupek spáchán (s přihlédnutím k ustanovení o postavení při zahrávání volných kopů).

Jestliže je míč ve hře a hráč zahrávající kop se míče se proviní zakázanou hrou rukou dříve, než se míče dotkne jiný hráč:

- Rozhodčí nařídí přímý volný kop ve prospěch soupeře z místa, kde byl přestupek spáchán (s přihlédnutím k ustanovení o postavení při zahrávání volných kopů) a provinivšímu se družstvu se načte akumulovaná chyba.
- Rozhodčí nařídí pokutový kop ve prospěch soupeře, pokud se přestupek stane v pokutovém území družstva zahrávajícího kop a provinivšímu družstvu se načte akumulovaná chyba.

## **Rohový kop je zahráván brankářem**

Jestliže je míč ve hře a brankář zahrávající kop se míče dotkne znovu (ne rukou), dříve než se míče dotkne jiný hráč:

- Rozhodčí nařídí nepřímý volný kop ve prospěch soupeře z místa, kde byl přestupek spáchán (s přihlédnutím k ustanovení o postavení při zahrávání volných kopů).

Jestliže je míč ve hře a brankář zahrávající kop se míče se proviní zakázanou hrou rukou dříve, než se míče dotkne jiný hráč:

- Rozhodčí nařídí přímý volný kop ve prospěch soupeře, pokud se přestupek stane mimo brankářovo pokutové území z místa, kde byl přestupek spáchán (s přihlédnutím k ustanovení o postavení při zahrávání volných kopů) a provinivšímu se družstvu se načte akumulovaná chyba.
- Rozhodčí nařídí nepřímý volný kop ve prospěch soupeře, pokud se přestupek stane v brankářově pokutovém území z místa, kde byl přestupek spáchán (s přihlédnutím k ustanovení o postavení při zahrávání volných kopů).

## **Rozhodnutí Organizační Komise**

1. Pro zahrání rohového kopu platí tyto zásady:

- míč musí stát nehybně uvnitř rohového čtvrtkruhu,

- hráči družstva, které rohový kop neprovádí, musí dodržet vzdálenost 5 m od rohového čtvrtkruhu až do okamžiku, kdy míč bude ve hře; provinivší se hráče rozhodčí napomene za nedodržení předepsané vzdálenosti.
  - Hráč provádějící rohový kop ho musí provést do 4 sec od okamžiku, kdy se nachází na místě kopu a přitom má míč pod kontrolou.
2. Při rohovém kopu se přešlap do hrací plochy hráče, který rohový kop provádí, netrestá.

# Příloha A

## POSTUPY PRO URČENÍ VÍTĚZE UTKÁNÍ

### Postupy pro určení vítěze utkání

Schválené postupy pro určení vítěze v utkání, kde herní řád soutěže vyžaduje, aby po jeho skončení (nebo po skončení utkání play-off) bylo známo vítězné družstvo, jsou:

- jiné počítání branek dosažených na hřišti soupeře,
- prodloužení doby hry a
- kopy z pokutové značky.

### Branky dosažené na hřišti soupeře

Herním řádem soutěže může být stanoveno, že v případě, kdy obě družstva hrají systémem „doma“ a „venku“, a body i skóre z obou utkání budou po druhém utkání stejné, se branky dosažené na hřišti soupeře budou počítat dvakrát.

### Prodloužení doby hry

Herním řádem soutěže může být stanoveno, že

- utkání bude prodlouženo o další dvě stejné části po pěti minutách, a
- jestliže jedno z družstev nedosáhne více branek než soupeř, rozhodne se o vítězi utkání prováděním kopů z pokutové značky.

### Kopy z pokutové značky

Postup:

1. Rozhodčí určí branku, na kterou se budou kopy z pokutové značky provádět.
2. Rozhodčí provede pomocí mince losování: kapitán družstva, které vyhraje los, se rozhodne, zda jeho družstvo bude kop z pokutové značky provádět jako první nebo jako druhé.
3. Rozhodčí, třetí rozhodčí a časoměřič zapisují výsledky kopů z pokutové značky.
4. Za podmínek uvedených níže provedou obě družstva po pěti kopech z pokutové značky.
5. Obě družstva se při provádění pěti kopů z pokutové značky pravidelně střídají.
6. Jestliže po provedení pěti kopů z pokutové značky dosáhlo jedno z družstev více branek než družstvo druhé, další kopy z pokutové značky se neprovádějí.
7. Jestliže po provedení pěti kopů z pokutové značky dosáhla obě družstva stejného počtu branek nebo nebylo dosaženo žádné branky, bude provádění kopů z pokutové značky pokračovat po jednom kopu až do okamžiku, kdy po provedení stejného počtu kopů z pokutové značky jedno z družstev dosáhne o branku více než družstvo druhé.
8. Kopy z pokutové značky jsou oprávněni provádět všichni hráči a náhradníci.
9. Druhý kop z pokutové značky smí týž hráč provést až poté, co se v provádění kopů z pokutové značky vystřídalí všichni hráči a náhradníci.
10. Kterýkoli hráč nebo náhradník oprávněný ke hře si smí v průběhu provádění kopů z pokutové značky kdykoli vyměnit místo s brankářem.
11. Pouze oprávnění hráči a rozhodčí smějí být v průběhu provádění kopů z pokutové značky na hrací ploše.
12. Všichni oprávnění hráči, s výjimkou hráče, který právě provádí kop z pokutové značky a obou brankářů, jsou spolu s druhým rozhodčím na opačné polovině hrací plochy.
13. Brankář, jehož spoluhráč právě provádí kop z pokutové značky, se zdržuje na hrací ploše mimo pokutové území v místě, kde se čára pokutového území protíná s brankovou čarou.
14. Pokud není stanoveno jinak, platí při provádění kopů z pokutové značky odpovídající ustanovení Pravidel futsalu a příslušná rozhodnutí IFAB.
15. Před prováděním kopů z pokutové značky rozhodčí zajistí, aby na opačné polovině hrací plochy byl k provádění kopů z pokutové značky připraven stejný počet oprávněných hráčů obou družstev.



16. Jestliže v okamžiku ukončení doby hry má jedno z družstev větší počet hráčů a náhradníků než družstvo soupeře, zredukuje počet hráčů tak, aby obě družstva měla pro provádění kopů z pokutové značky stejný počet hráčů a náhradníků; jména a čísla hráčů, kteří se provádění kopů nezúčastní, oznámí rozhodčímu. Za splnění této podmínky odpovídá kapitán příslušného družstva.

## Rozhodnutí Organizační Komise

### Prodloužení doby hry

1. Před zahájením hry v prodloužení se provede losování mincí. Družstvo, které vyhraje los, si zvolí stranu, na kterou bude útočit, družstvo soupeře provede výkop.
2. Po uplynutí doby hry první části prodloužení si družstva vymění strany a rozhodčí neprodleně zahájí hru; poločasová přestávka se nedrží.

### Kopy z pokutové značky

1. Vyloučení hráči ani vyloučení náhradníci nejsou k provádění kopů z pokutové značky oprávněni. V té souvislosti rozhodčí zajistí, aby před zahájením provádění kopů z pokutové značky měla obě družstva stejný počet hráčů.
2. Všichni hráči s výjimkou brankářů a hráče, který bude další kop provádět kop, se zdržují na opačné polovině hrací plochy (brankář, který právě nechytá, se zdržuje v místě, kde se boční čára pokutového území protíná s čarou brankovou).

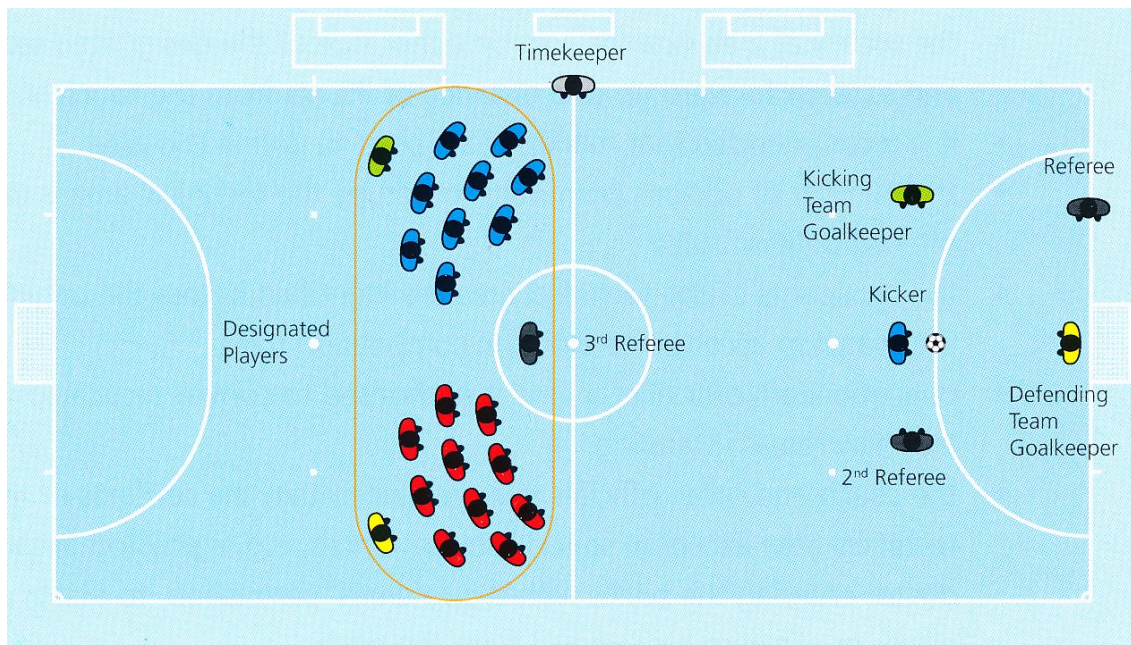

Obr. 11 Provádění kopů ze značky pokutového kopu

3. Každé družstvo před prováděním kopů z pokutové značky oznámí rozhodčímu jména a pořadí prvních pěti hráčů, kteří budou kopy z pokutové značky provádět.
4. Jestliže po zahrání prvních pěti kopů nebude o vítězi utkání rozhodnuto, budou v zahrávání kopů pokračovat další hráči obou družstev po jednom kopu až do doby, kdy jedno z družstev dosáhne při stejném počtu kopů více branek.
5. Stejný hráč smí kop provést znovu až poté, co se v provádění kopů vystřídali všichni oprávnění hráči jeho družstva. Při zahrávání případného „druhého“ kola kopů musí být dodrženo stejné pořadí jako v kole „prvním“. Takto se postupuje až do konečného rozhodnutí.
6. Jestliže v průběhu provádění prvních pěti pokutových kopů dosáhne jedno z družstev tolika branek, kolik již soupeř nemůže dosáhnout, další pokutové kopy se již neprovádí.
7. **K utkáním, na které byli delegováni tři rozhodčí, mají povinnosti rozděleny takto:**

#### Rozhodčí:

- dává znamení píšťalkou k provedení kopu,
- kontroluje postavení a pohyb brankáře,

- kontroluje dosažení branky a zapisuje jejího střelce.

**Druhý rozhodčí:**

- kontroluje správné postavení míče na pokutové značce,
- kontroluje počínání hráče, který kop provádí,
- kontroluje chování brankáře, který právě nechytá.

**Třetí rozhodčí:**

- kontroluje dodržování pořadí hráčů při provádění kopů (posílá hráče k provádění kopů),
- kontroluje chování hráčů, kteří se právě aktivně nepodílejí na provádění kopů,
- zapisuje střelce branek,
- kontroluje chování osob na střídačkách.

**8. K utkáním, na které byli delegováni pouze dva rozhodčí, mají povinnosti rozděleny takto:**

**Rozhodčí:**

- dává znamení píšťalkou k provedení kopu,
- kontroluje postavení a pohyb brankáře,
- kontroluje správné postavení míče na pokutové značce,
- kontroluje počínání hráče, který kop provádí,
- kontroluje dosažení branky a zapisuje jejího střelce,
- kontroluje chování brankáře, který právě nechytá.

**Druhý rozhodčí:**

- kontroluje dodržování pořadí hráčů při provádění kopů (posílá hráče k provádění kopů),
- kontroluje chování hráčů, kteří se právě aktivně nepodílejí na provádění kopů,
- kontroluje chování osob na střídačkách.

## Příloha B SIGNÁLY ROZHODČÍHO



Obr.1 Zahájení hry (výkop)



Obr.2 Přímý volný kop



Obr.3 Výhoda



Obr.4 Nepřímý volný kop



Obr. 5. Výhoda (NFK)



Obr.6 Autový kop



Obr. 7 Rohový kop



Obr.8 Výhoz od branky



Obr. 9. Čtyři sekundy (1)



Obr.10 Čtyři sekundy (2)



Obr.11 Načtení AF



Obr.12 Načtení AF po výhodě





Obr. 13. Pátý AF



Obr.14. Time-out



Obr. 15. Napomenutí



Obr.16. Vyloučení



Obr. 17. Hráč č.1



Obr. 18. Hráč 6



Obr. 19. Hráč č.10



Obr. 20. Hráč č.11



Obr. 21. Branka



Obr.22. Vlastní branka